



PELLENC S.A.

Quartier Notre Dame - Route de Cavailon
B.P. 47
84122 PERTUIS cedex
France
Tel : +33(0)4 90 09 47 00 Fax : +33(0)4 90 09 64 09
E-mail : pellenc.sa@pellenc.com
www.pellenc.com



Az eredeti használati
utasítás fordítása

HASZNÁLATI ÉS KARBANTARTÁSI UTASÍTÁS

Vinion

150-es akkumulátor

optikai ravasszal



Önálló VINION (akkumulátorral és
vezetékkel)

A HORDTÁSKA TARTALMA:

- 1– Metszőolló
- 2– Akkumulátor vezetékkel
- 3– Szerszámtartó zseb
- 4– Karpánt
- 5– Fenőkő
- 6– Lapos fejű csavarhúzó
- 7– Garancialevél
- 8– Felhasználói útmutató

FIGYELMESEN OLVASSA EL A HASZNÁLATI UTASÍTÁST HASZNÁLAT ELŐTT



26_116772_B - 07/2015

Tartalomjegyzék

BEVEZETÉS	3
BIZTONSÁGI UTASÍTÁSOK	3
<i>A SZERSZÁMRA VONATKOZÓ ÁLTALÁNOS BIZTONSÁGI FIGYELMEZTETÉS</i>	4
<i>AZ ELEKTRONIKUS METSZŐOLLÓRA VONATKOZÓ BIZTONSÁGI FIGYELMEZTETÉSEK</i>	5
<i>AZ AKKUMULÁTOR HASZNÁLATÁVAL KAPCSOLATOS BIZTONSÁGI ELŐÍRÁSOK</i>	6
<i>A „PELLENC” TÖLTŐ HASZNÁLATÁVAL KAPCSOLATOS BIZTONSÁGI ELŐÍRÁSOK</i>	7
BIZTONSÁGI JELZÉSEK	8
LEÍRÁS ÉS MŰSZAKI JELLEMZŐK	9
<i>A METSZŐOLLÓ + ULIB 150 AKKUMULÁTOR + TÖLTŐ EGYSÉG ISMERTETÉSE</i>	9
<i>A VÁGÓFEJ ISMERTETÉSE</i>	10
<i>A METSZŐOLLÓ MŰSZAKI JELLEMZŐI</i>	10
<i>AZ AKKUMULÁTOR MŰSZAKI JELLEMZŐI</i>	11
ELSŐ ÜZEMBE HELYEZÉS	11
<i>A METSZŐOLLÓ TARTÓZSEBÉNEK ELHELYEZÉSE AZ ÖVÖN</i>	12
<i>A VEZETÉK ÉS A KARPÁNT RÖGZÍTÉSE</i>	14
<i>HASZNÁLATI JAVASLATOK</i>	15
HASZNÁLAT	16
<i>ÜZEMMÓDOK</i>	16
<i>OPTIKAI RAVASZ</i>	17
<i>ÜZEMMÓDVÁLTÁS</i>	17
<i>FUNKCIÓK BEÁLLÍTÁSA</i>	18
<i>KONFIGURÁCIÓK</i>	19
<i>MEGJEGYZÉSEK</i>	20
<i>ÉLEZÉS</i>	20
<i>A PENGE SZOROSSÁGÁNAK BEÁLLÍTÁSA</i>	20
<i>A PENGE VAGY A TENGELYEK CSERÉJE</i>	21
KÜLÖNBÖZŐ KARBANTARTÁSI MŰVELETEK	23
<i>HASZNÁLATI IDŐN KÍVÜL</i>	23
<i>HIBÁK</i>	23
AZ AKKUMULÁTOR TÖLTÉSE	24
AZ AKKUMULÁTOR KAPACITÁSÁNAK KIJELZŐJE	25
AKKUMULÁTORCSERE	25
HASZNÁLATI IDŐN KÍVÜL	25
HIBÁK	26
<i>A SZINTJELZŐN MEGJELENŐ ÜZENETEK ÉS A HANGJELZÉSEK ÖSSZEFOGLALÓJA</i>	26
«PELLENC SA» GARANCIA ÉS FELELŐSSÉGET KIZÁRÓ KIKÖTÉS	27
„CE” MEGFELELŐSÉGI NYILATKOZAT	29

BEVEZETÉS

Kedves Vásárlónk!

Köszönjük, hogy megvásárolta a *Vinion* metszőollót. Megfelelő használat és karbantartás mellett ez a szerszám éveken keresztül megelégedésére fog szolgálni.



KÖRNYEZETVÉDELEM

Készüléke számos értékesíthető vagy újrahasznosítható anyagot tartalmaz. Kezelésének kivitelezése érdekében adja át a készüléket viszonteladójának, vagy egy megbízott szolgáltatói központnak.



Ismerje meg a tevékenységéhez kapcsolódó, az országában hatályos környezetvédelmi előírásokat.

BIZTONSÁGI UTASÍTÁSOK



ŐRIZZE MEG EZEKET AZ UTASÍTÁSOKAT

Ez a kézikönyv a *Vinion* elektronikus metszőolló és az ULiB 150 típusú akkumulátor működésére vonatkozóan fontos információkat tartalmaz.

FELTÉTLENÜL el KELL olvasnia az EGÉSZ felhasználói útmutatót.

Használat előtt olvassa el az akkumulátortöltőt, az akkumulátoron és az akkumulátort használó készüléken feltüntetett összes utasítást és figyelmeztetést.

Pontosan kövesse a dokumentumban szereplő utasításokat és ábrákat.

- A Pellenc szerszám-akkumulátor professzionális szerszám, amelynek használata kizárólag a kompatibilisnek megjelölt Pellenc szerszámokkal lehetséges.
- A PELLENC vállalat nem vállal semmilyen felelősséget a termék helytelen, nem rendeltetésszerű használata esetén bekövetkező károkért.
- A PELLENC vállalat elhárít minden felelősséget a nem eredeti alkatrészek vagy tartozékok használatából származó károk esetén is.

Ez a használati utasítás szintén ad tanácsokat és információkat, melyeket a **MEGJEGYZÉS** vagy a **FIGYELMEZTETÉS / FELHÍVÁS** címszavak alatt talál meg.

A **MEGJEGYZÉS** további információkkal szolgál bizonyos részek pontosabb megértéséhez vagy egyes lépések részletes leírását tartalmazza.

A **FIGYELMEZTETÉS / FELHÍVÁS** egyes munkamenetknél szerepel, melyek közben - helytelen használat esetén - komolyan rongálódhat a felszerelés és/vagy komoly testi sérülést okozhatunk magunknak.

A **GARANCIA**  címszó jelzi, hogy a folyamat nem tartozik az engedélyezett eljárások közé és ellenkezik az utasításokkal, ezáltal gyártó nem vállal garanciát érte, és a tulajdonosnak kell fedeznie minden javítási költséget.

A biztonsági jelzések szintén figyelmeztetik a felhasználót a biztonsági óvintézkedések betartására. Azonosítsa a jelzéseket és cselekedjen az útmutatásuk szerint, mielőtt használná a szerszámot! Azonnal cserélje ki bármilyen a károsodott, vagy részben sérült jelzéseket!

Olvassa el a BIZTONSÁGI JELZÉSEKről szóló részt, ahol megtalálja a szerszámon található jelzések pontos leírását.

Semmilyen része ennek az utasításnak nem használható semmilyen célra a PELLENC Company engedélye nélkül. A műszaki leírások és az illusztrációk informatív jellegűek, és semmi esetben sem szerződésesek. A PELLENC Company fenntartja minden jogát bármely termékének szükség szerinti módosítására vagy fejlesztésére a hasonló modell tulajdonosainak tájékoztatása nélkül. Ez az útmutató a szerszám fontos tartozéka, és csak együtt adható el.

BIZTONSÁGI UTASÍTÁSOK

A SZERSZÁMRA VONATKOZÓ ÁLTALÁNOS BIZTONSÁGI FIGYELMEZTETÉS



FIGYELEM! Olvasson el minden biztonsági figyelmeztetést és minden utasítást. Őrizze meg a figyelmeztetéseket és utasításokat, mert később még szüksége lehet rá.

Tilos a készülék használata olyan személyek által (a gyerekeket is ideértve), akiknek fizikai, érzékelési vagy szellemi képességeik korlátozottak, valamint olyan személyek által, akik nem rendelkeznek a készülék használatára vonatkozó gyakorlattal vagy ismeretekkel. Kivételt képeznek azok a személyek, akiket egy a biztonságukért felelős személy felügyel, vagy akikkel ez a személy előzetesen ismertette a készülék használatára vonatkozó utasításokat.

- A *Vinion* metszőolló professzionális szerszám, amely kizárólag növények metszésére használható.
- A PELLENC vállalat nem vállal semmilyen felelősséget a termék helytelen, nem rendeltetésszerű használata esetén bekövetkező károkért.
- A PELLENC vállalat elhárít minden felelősséget a nem eredeti alkatrészek vagy tartozékok használatából származó károk esetén is.

A MUNKATERÜLET BIZTONSÁGA

- 1– Tiszta és jól megvilágított területen végezze a munkát.
- 2– Az elektromos eszközöket ne működtesse robbanásveszélyes közegben, például gyúlékony folyadékok, gáz vagy por jelenlétében.
- 3– A szerszám használata közben ne engedje közel a gyermekeket és a jelen lévő személyeket.

ELEKTROMOS BIZTONSÁG

- 1– Az elektromos készülék csatlakozóinak meg kell felelniük az aljzatnak. Soha ne módosítsa a csatlakozót semmilyen módon. A földelt szerszámokhoz ne használjon adaptert.
- 2– Ügyeljen arra, hogy a teste ne érjen földelt felületekhez, például csővezetékhez, fűtőtesthez, tűzhelyhez vagy hűtőszekrényhez.
- 3– Ne tegye ki a szerszámot esőnek vagy nedves környezetnek.
- 4– Kíméletesen kezelje a tápvezetéket. Ne használja a vezeték a szerszám megtartására, húzására vagy a konnektorból való kihúzásra. Tartsa a tápvezetéket hőtől, kenőanyagtól, éles széléktől vagy mozgásban lévő részekről távol.
- 5– A szerszámok kültéri használata esetén válasszon a kültéri használatnak megfelelő hosszabbítót.
- 6– Ha elkerülhetetlen, hogy a szerszámot nedves környezetben használják, használjon áramvédő-kapcsolóval védett tápellátást.

SZEMÉLYI BIZTONSÁG

- 1– Legyen óvatos, nézze, amit csinál, és a szerszám használata közben legyen mindig megfontolt. Ne használja a szerszámot, ha fáradt, kábítószer, alkohol vagy gyógyszerek befolyása alatt áll.
- 2– Használjon védőfelszerelést. Mindig viseljen védőszemüveget.
- 3– Kerülje a hirtelen indítást. Ügyeljen arra, hogy a kapcsoló kikapcsolt állásban legyen, mielőtt a készüléket a hálózatra és/vagy az akkumulátorra kapcsolja, felveszi vagy szállítja.
- 4– Mielőtt bekapcsolja az eszközt, távolítsa el a beállításhoz használt kulcsokat.
- 5– Ne kapkodjon. Legyen mindig megfelelő testhelyzetben és egyensúlyban.
- 6– Viseljen megfelelő öltözetet. Ne hordjon bő ruhát vagy ékszereket.
- 7– Tartsa a haját, ruháját és kesztyűjét a mozgásban lévő részekről megfelelő távolságra.
- 8– Ha a szerszámhoz olyan eszközök vannak mellékelve, amelyek lehetővé teszik a porgyűjtő berendezésekhez történő csatlakoztatást, győződjön meg arról, hogy ezek csatlakoztatása és használata megfelelően történik.

BIZTONSÁGI UTASÍTÁSOK

A SZERSZÁM HASZNÁLATA ÉS KARBANTARTÁSA

- 1– Ne erőltesse a szerszámot. Használjon a végezni kívánt munkának megfelelő szerszámot.
- 2– Ne használja a szerszámot akkor, ha a kapcsoló nem teszi lehetővé a bekapcsolt szerszám kikapcsolását vagy a kikapcsolt szerszám bekapcsolását.
- 3– Beállítások végzése, tartozékcsere vagy tárolás előtt húzza ki a csatlakozót a tápellátásból, és/vagy válassza le az eszköztől az akkumulátorblokkot.
- 4– Tartsa a leállított eszközt gyermekektől távol, és ne engedje meg, hogy a szerszámot vagy a jelenlegi használati útmutatót nem ismerő személyek bekapcsolják.
- 5– Tartsa be a szerszám karbantartási előírásait. Ellenőrizze, hogy a mozgó részek egyenes vonalban vannak, nem szorulnak, nincs törött alkatrész vagy egyéb olyan körülmény, amely a szerszám működését befolyásolhatja. Sérülés esetén javíttassa meg a szerszámot, mielőtt ismét használná.
- 6– Tartsa élesen és tisztán a vágószerszámokat.
- 7– A szerszámot, a tartozékokat, a késeket stb. ezeknek az útmutatásoknak megfelelően, a munkavégzés körülményeire és az elvégzendő munkára tekintettel kell használni.

KARBANTARTÁS

- 1– A készülék karbantartását a PELLENC által jóváhagyott forgalmazónál végeztesse, kizárólag azonos cserealkatrészek felhasználásával.

AZ ELEKTRONIKUS METSZŐOLLÓRA VONATKOZÓ BIZTONSÁGI FIGYELMEZTETÉSEK

- 1– Soha ne módosítsa a csatlakozót semmilyen módon.
- 2– EZ AZ ESZKÖZ SÚLYOS SÉRÜLÉSEKET OKOZHAT. Olvassa el figyelmesen a helyes kezelésére, üzembe helyezésére, karbantartására, beindítására és leállítására vonatkozó utasításokat. Ismerje meg az összes vezérlést és helyes használatukat.
- 3– Amikor a gép használaton kívül van, mindig kapcsolja ki az akkumulátort (a leállítás „0” pozícióba).
- 4– A motor indítása előtt bizonyosodjon meg arról, hogy a vágóegység nem érintkezik semmilyen tárggyal.
- 5– Magasban végzett munkák esetén használjon az érvényes munkavédelmi előírásoknak megfelelő emelőberendezést.
- 6– Soha ne használja a szerszámot, ha sérült, nincs megfelelően beállítva, vagy nincs teljesen összeszerelve.
- 7– Soha ne távolítson el vagy iktasson ki egyetlen biztonsági elemet sem. Rendellenes működés esetén javíttassa meg a biztonsági elemet.
- 8– Soha ne húzza ki a szerszám elektromos vezetékét anélkül, hogy ellenőrizte volna, hogy az akkumulátor be-/kikapcsoló gombja a „0” leállítás pozícióban van.
- 9– Soha ne szállítsa a metszőollót a tápvezetékénél fogva.
- 10– Ne szerelje szét a metszőollót.
- 11– Ne nyissa ki az illesztőegységet.
- 12– Ne próbálkozzon túl nagy átmérőjű fa vagy fán kívül más anyag vágásával.

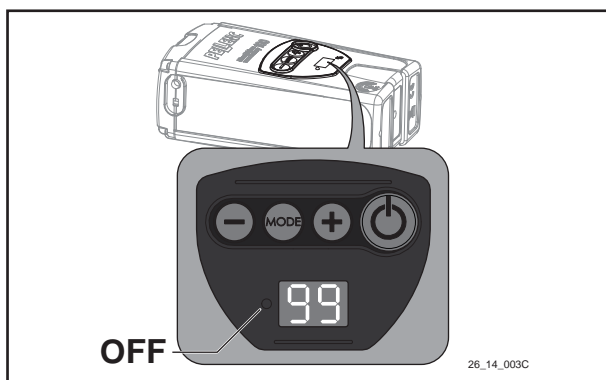

- 1. ábra: Kikapcsolt akkumulátor (a dióda nem világít)

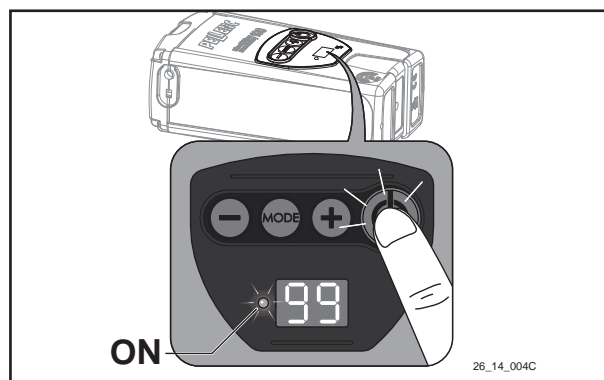

- 2. ábra: Bekapcsolt akkumulátor (a piros dióda világít)

BIZTONSÁGI UTASÍTÁSOK

AZ AKKUMULÁTOR HASZNÁLATÁVAL KAPCSOLATOS BIZTONSÁGI ELŐÍRÁSOK

- 1**– Akkumulátorblokk használata esetén tartsa távol fémtárgyaktól, például gemkapocstól, érméktől, kulcsoktól, szögektől, csavaroktól vagy más apró fémtárgyaktól, amelyek összeköthetik az egyik pólust a másikkal. Az akkumulátor pólusai között létrejött zárlat égést vagy tüzet okozhat.
- 2**– Az akkumulátort gyermekek által elzárt helyre, nem éghető anyagra kell helyezni.
- 3**– Ne akadályozza a lehűlését.
- 4**– Ne használja vagy hagyja az akkumulátort hőforrás közelében ($> 60\text{ °C}$).
- 5**– Ne hagyja az akkumulátort tűző napon.
- 6**– Ne tegye ki az akkumulátort mikrohullámnak és nagy nyomásnak.
- 7**– Ne merítse az akkumulátort vízbe.
- 8**– Az akkumulátor töltését nedvességtől védett, jól szellőző, száraz helyiségben kell végezni, amelynek hőmérséklete 10 °C és legfeljebb 25 °C között lehet.
- 9**– Ha az akkumulátort 10 napon át nem használja, automatikusan lemerül, és tárolási állapotba kerül; ennek során felmelegszik.
- 10**– Az akkumulátor kapacitása idővel csökken. Amikor az akkumulátor eredeti üzemidejének már csak a felét biztosítja, cserélje ki.
- 11**– Az akkumulátor teljesítményének 1–4%-át is elveszítheti, ha egy héten keresztül 55 °C vagy annál magasabb hőmérséklet hatásának van kitéve.
- 12**– A töltés helyét működőképes, D tűzveszélyességi osztályhoz (fémtüzek) alkalmas tűzoltó készülékkel kell felszerelni.
- 13**– A teljes szerszám vagy az akkumulátor szállítása esetén tartsa be a hatályos előírásokat. Az akkumulátor besorolása: UN 3091 9. osztály, 2. csomagolási osztály.
- 14**– A Pellenc s.a. által biztosított akkumulátoron kívül egyéb akkumulátorok használata veszélyes (fennáll a súlyos személyi sérülés veszélye). Ilyen esetben a Pellenc s.a. semminemű felelősséget nem vállal.
- 15**– Az akkumulátort védeni kell minden ütéstől, megfelelően el kell helyezni és rögzíteni kell szállítás közben.
- 16**– Gyanús füst esetén vigye ki az akkumulátort a töltőhelyiségből vagy a szállítójárműből, a lehető legtávolabbra minden éghető anyagtól.
- 17**– Soha ne tároljon olyan akkumulátorokat, amelyek kapacitása 50% alá esett. Ha a kapacitás 50%-nál alacsonyabb, tölts fel tárolás előtt.
- 18**– Nem megfelelő körülmények között folyadék folyhat az akkumulátorból; ne érjen hozzá a folyadékhoz. Ha véletlenül hozzáért, vízzel öblítse le az érintett bőrfelületet. A folyadék szembe kerülése esetén forduljon orvoshoz. Az akkumulátorból kifolyt folyadék irritációt vagy égési sérüléseket okozhat.
- 19**– A Pellenc elektromos szerszámokat csak az erre a célra tervezett akkumulátorblokkokkal használja. Egyéb akkumulátorblokkok használata sérülés- és tűzveszélyes lehet.
- 20**– Az akkumulátort csak a gyártó által meghatározott „Pellenc” töltővel szabad tölteni. Tűzveszélyes lehet, ha egy adott típusú akkumulátorblokkhoz való töltőt másik típusú akkumulátorblokkhoz használnak.
- 21**– Csak az eredeti rendeltetésének megfelelő célra használja az akkumulátort (kizárólag Pellenc szerszámokkal történő használat).
- 22**– Élettartama végén vigye vissza az akkumulátort ahhoz a viszonteladóhoz, akitől a szerszámot vásárolta, hogy biztosítsa a hulladékokra vonatkozó szabályozásoknak megfelelő újrahasznosítást.
- 23**– Elektronikus kártyát és lítiumot tartalmazó törékeny ház.

BIZTONSÁGI UTASÍTÁSOK

A „PELLENC” TÖLTŐ HASZNÁLATÁVAL KAPCSOLATOS BIZTONSÁGI ELŐÍRÁSOK

- 1– Működés közben a töltő hőmérséklete elérheti a 60 °C-ot. Semmilyen gyúlékony anyag nem lehet a töltő és az akkumulátor 1,5 méteres körzetében.
- 2– A töltőt nem éghető felületre helyezze, ahol a gyerekek nem férhetnek hozzá.
- 3– Ne akadályozza a lehűlését.
- 4– Az akkumulátorhoz mellékelt töltő az akkumulátor töltésére szolgál. Ne töltsön vele nem újratölthető akkumulátorokat.
- 5– A töltés helyét működőképessé, D tűzveszélyességi osztályhoz (fémtüzek) alkalmas tűzoltó készülékkel kell felszerelni.
- 6– Ha a kimeneti kábel el van vágva vagy sérült, vigye vissza a teljes töltőt ahhoz a hivatalos forgalmazóhoz, amelytől a szerszámot vásárolta.
- 7– Az akkumulátort csak a gyártó által meghatározott „PELLENC” töltővel szabad tölteni. Tűzveszélyes lehet, ha egy adott típusú akkumulátorblokkhoz való töltőt másik típusú akkumulátorblokkhoz használnak.
- 8– Ez a töltő Pellenc szerszámok lítiumakkumulátorainak töltésére lett kialakítva.
- 9– Ne használja egyéb célokra.
- 10– Felügyelje a gyermekeket, hogy ne játsszanak a töltővel.
- 11– Ellenőrizze, hogy a kábel ne legyen megtörve, ne érjen meleg felületekhez vagy éles sarkokhoz.
- 12– A töltés során biztosítson megfelelő szellőzést.
- 13– Soha ne takarja le a töltőt.
- 14– A töltő nem használható kültéren.
- 15– Ügyeljen arra, hogy a tápcsatlakozó ne érintkezzen vízzel.
- 16– Soha ne töltsön sérült akkumulátort.
- 17– Az elektromos hálózati csatlakozásnak meg kell felelnie az elektromosságra vonatkozó országos szabályozásoknak (EN 60204-1).
- 18– Minden használat előtt ellenőrizze a töltő vezetőkeit. Soha ne használja a töltőt, ha a kábelek sérültek.
- 19– Az akkumulátor töltése során helyezze a töltőt nem éghető felületre, legalább 1,5 méteres távolságra minden gyúlékony anyagtól.

BIZTONSÁGI JELZÉSEK

Védje az esőtől.

Olvassa el a használati útmutatót.

Az eszközt -5 és +35 °C közötti hőmérsékleten kell használni.

Lítiumion-technológiát alkalmazó akkumulátor.

Élettartama végén vigye vissza az akkumulátort ahhoz a viszonteladóhoz, akitől a szerszámot vásárolta, hogy biztosítsa a hulladékokra vonatkozó szabályozásoknak megfelelő újrahasznosítást.

Az EK szabványoknak megfelelő akkumulátor.

A szerszámhoz mellékelt töltő kizárólag Li-ion akkumulátor töltésére alkalmas.

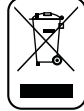

A utiliser uniquement
avec le chargeur de
batterie PELLENC
modèle CB5004 HV

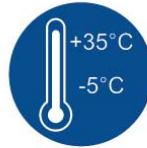

BATTERY
43.2V \equiv 3.45Ah
150Wh

REFERENCE
112315

IEC/EN 61960
43.2V \equiv 3.3 Ah
121NR19/66

A utiliser uniquement avec le chargeur de batterie PELLENC modèle CB5004HV
Usar sólo con el cargador de batería PELLENC del modelo CB5004HV
For use only with PELLENC's battery charger model CB5004HV
Nur zur Verwendung mit dem Ladegerät Modell PELLENC CB5004HV
So usar com o carregador de bateria PELLENC CB5004HV
Per l'utilizzo solo con il caricabatteria modello PELLENC CB5004HV

LEÍRÁS ÉS MŰSZAKI JELLEMZŐK

A METSZŐOLLÓ + ULIB 150 AKKUMULÁTOR + TÖLTŐ EGYSÉG ISMERTETÉSE



26_14_002C

- 1– A metszőolló kábele
- 2– A metszőolló csatlakozója
- 3– Metszőolló
- 4– Ravasz
- 5– Elasztikus karpánt
- 6– A karpánt kapcsa
- 7– Állítható öv
- 8– Szerszámtartó zseb

- 9– Övcsat
- 10– 150-es akkumulátor
- 11– Üzemmodváltó gomb
- 12– Ki-/bekapcsoló gomb
- 13– Az akkumulátorkapacitás kijelzője
- 14– Ki-/bekapcsolást jelző dióda
- 15– Fenőkő
- 16– Fenőkőtartó

A VÁGÓFEJ ISMERTETÉSE

- 1– Ravasz
- 2– A penge tengelye
- 3– VINION penge
- 4– VINION ellenpenge
- 5– Fogazott szabályozó alátét
- 6– Rögzítőlap
- 7– CHC M6 csavarok
- 8– Fékező alátét
- 9– Szorítócsavar
- 10– Ravaszburkolat
- 11– Peremes tengelycsap

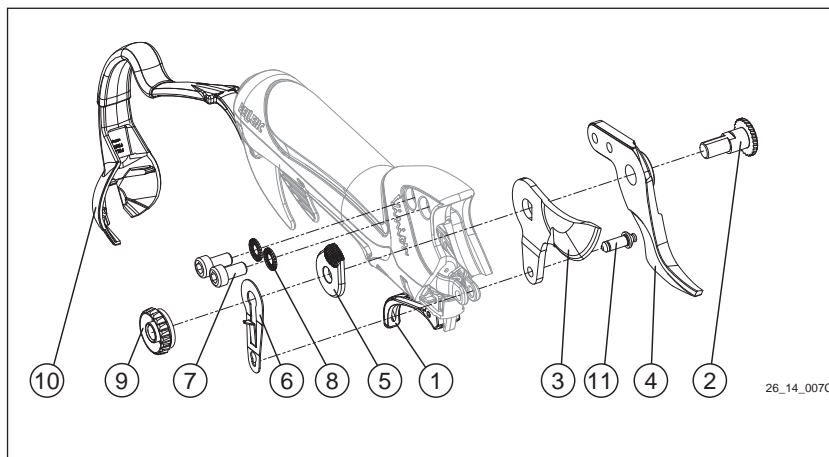

- 1– Ravasz
- 2– Optikai érzékelő
- 3– A szerszám diódája

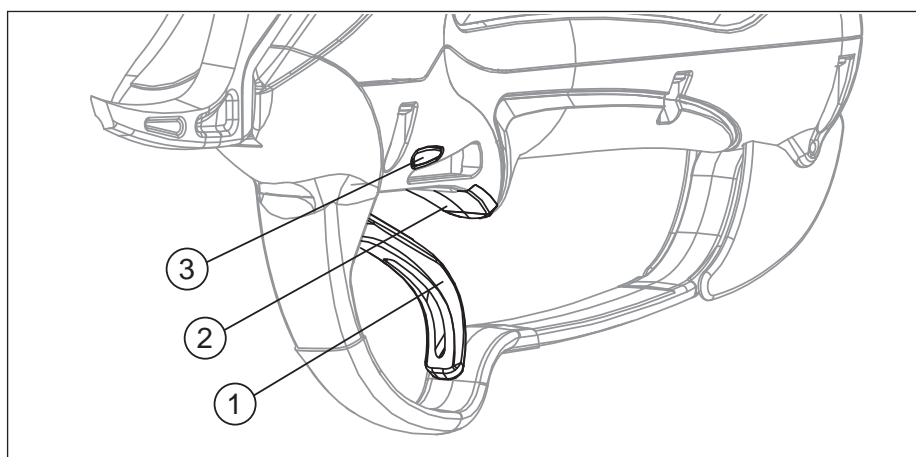

MŰSZAKI JELLEMZŐK

A METSZŐOLLÓ MŰSZAKI JELLEMZŐI

	Vinion
Vágókapacitás	max. 35 mm, a fa típusától függően
A metszőolló tápfeszültsége	43,2 V
Átlagos teljesítmény	180 W
Használati idő	A használattól és az akkumulátor típusától függ
A metszőolló tömege	670 g

Az EN 60745-1 szabvány szerint meghatározott összes rezgésérték (három irány vektorösszege) (bizonytalanság $K=1,5 \text{ m/s}^2$)	$a_h < 2,5 \text{ m/s}^2 \text{ max.}$
---	--

Az EN 60745-1 szabványnak megfelelően mért zajszint:	
Mért hangteljesítményszint (pontatlanság $K=3 \text{ dB}$)	$L_{WA}=81 \text{ dB max.}$
A munkavégzés helyén mért hangnyomásszint (pontatlanság $K=3 \text{ dB}$)	$L_{pA}=70 \text{ dB max.}$

MŰSZAKI JELLEMZŐK

AZ AKKUMULÁTOR MŰSZAKI JELLEMZŐI

Megnevezés	Ulib 150
Névleges tápfeszültség	43,2 V ===
Az akkumulátor típusa	12 elem, 1 blokkba csoportosítva
Az akkumulátor kapacitása	3,45 Ah
Az akkumulátor teljesítménye	864 W
Az akkumulátor energiája	150 Wh
Használati idő	A használattól függően
Az akkumulátoregység tömege	830 gramm (vezeték nélkül)

ELSŐ ÜZEMBE HELYEZÉS

Az akkumulátort az első használata előtt teljesen töltsse fel (a kijelző folyamatosan 99%-ot mutat).
(Lásd a 24. oldalon Az akkumulátor töltése című részt.)

1– Vegye ki a metszőollót, az akkumulátort és az övet a csomagolásból.

2– Ellenőrizze, hogy az akkumulátor ki van-e kapcsolva (lásd az 5. oldalon az 1. ábrát).

A METSZŐOLLÓ TARTÓZSEBÉNEK ELHELYEZÉSE AZ ÖVÖN

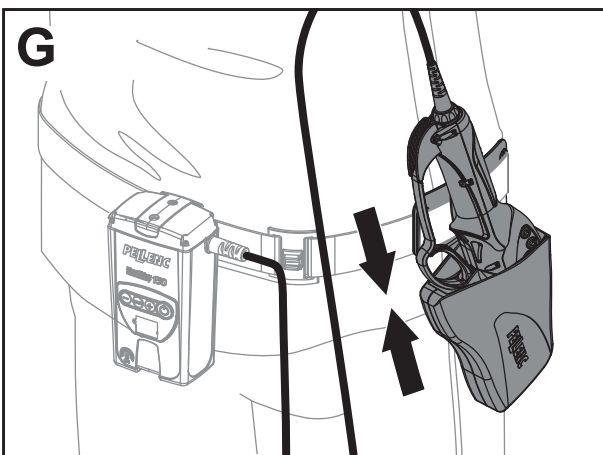
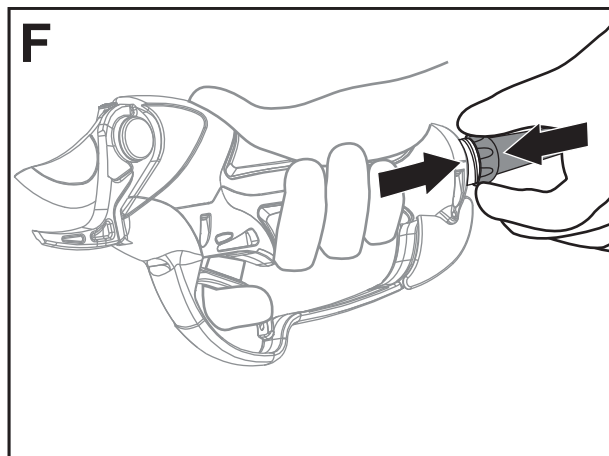
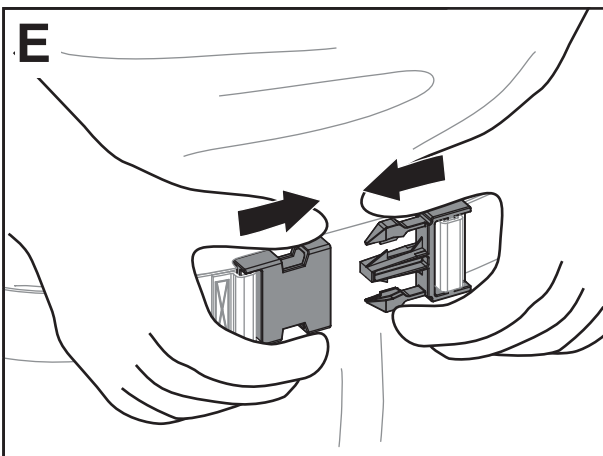
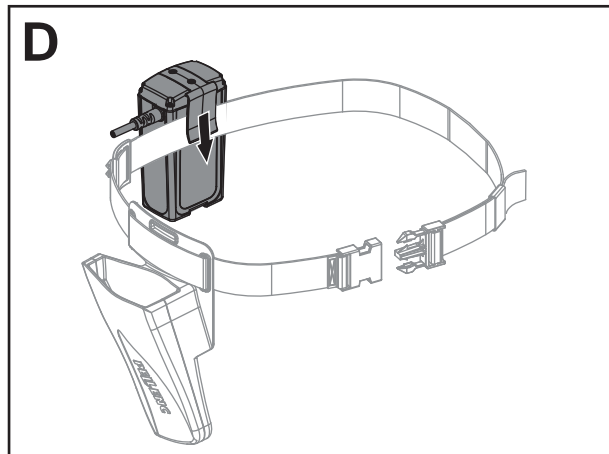
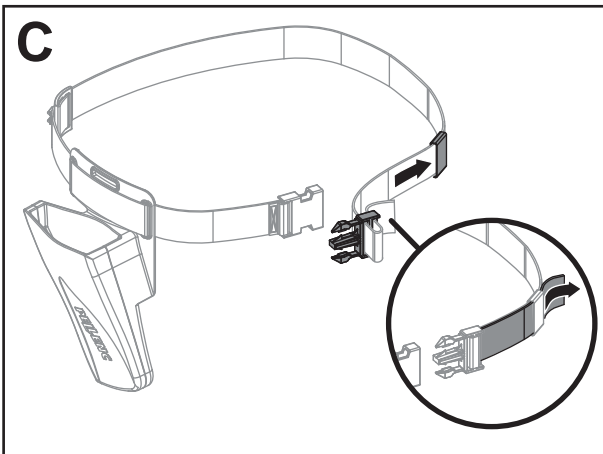
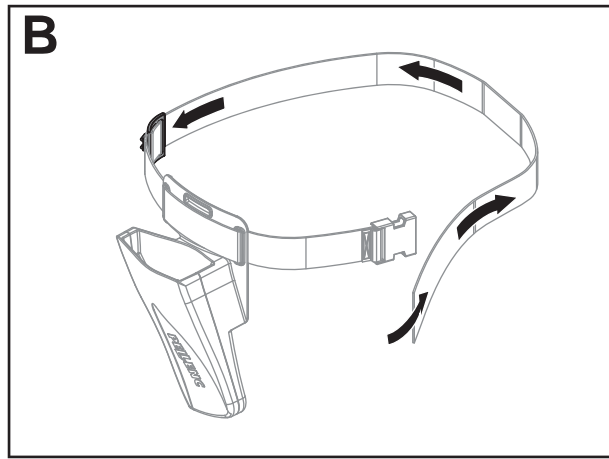
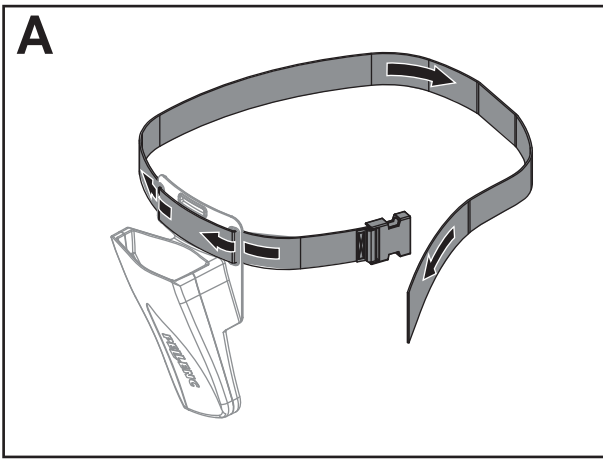

A METSZŐOLLÓ TARTÓZSEBÉNEK COMBHOZ RÖGZÍTÉSE

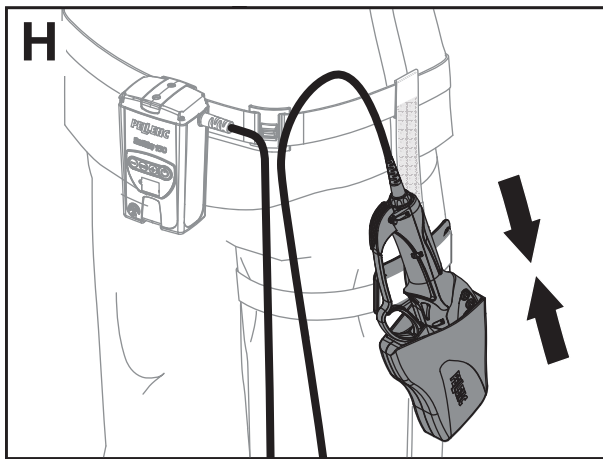
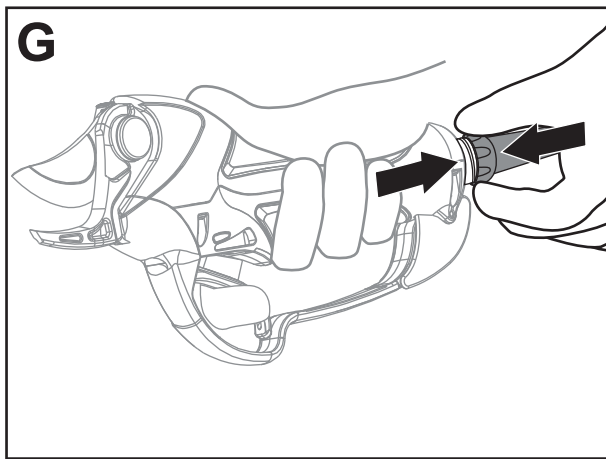
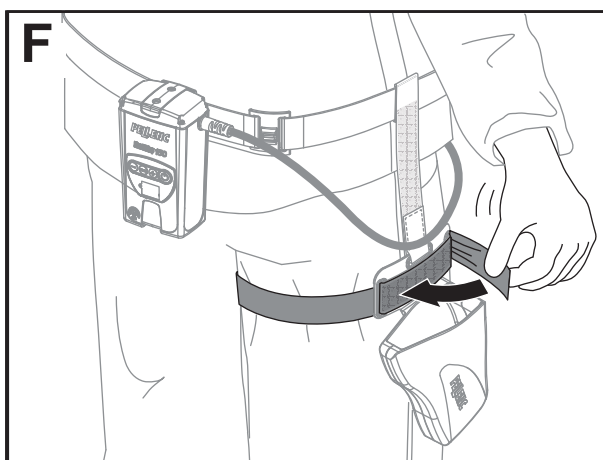
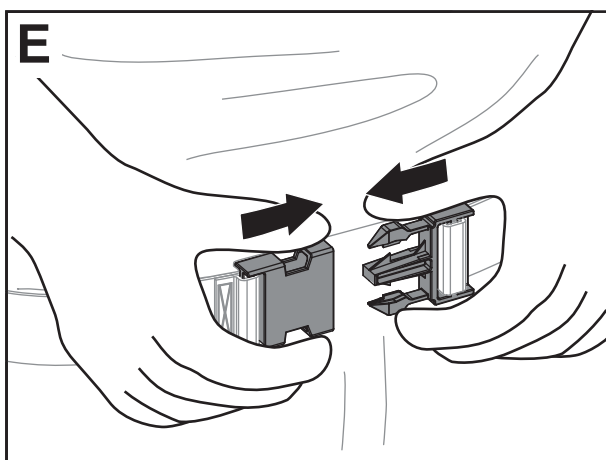
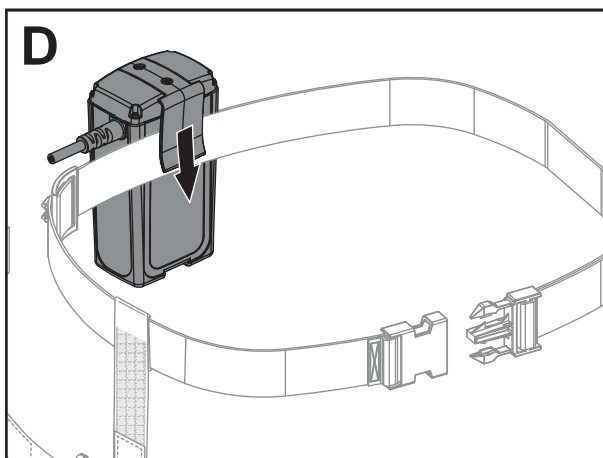
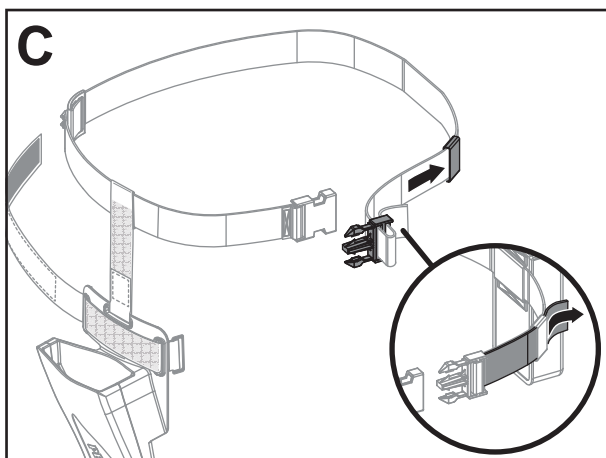
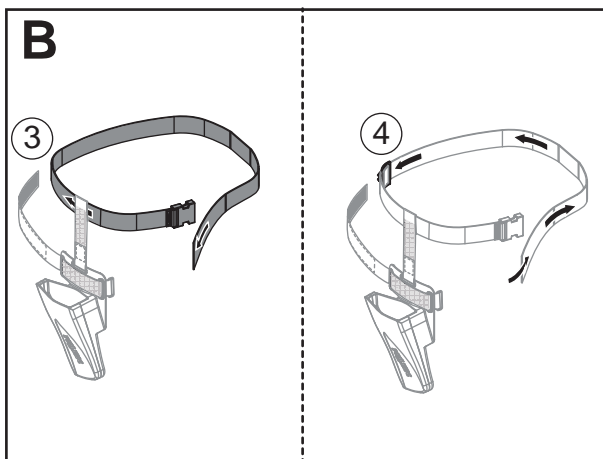
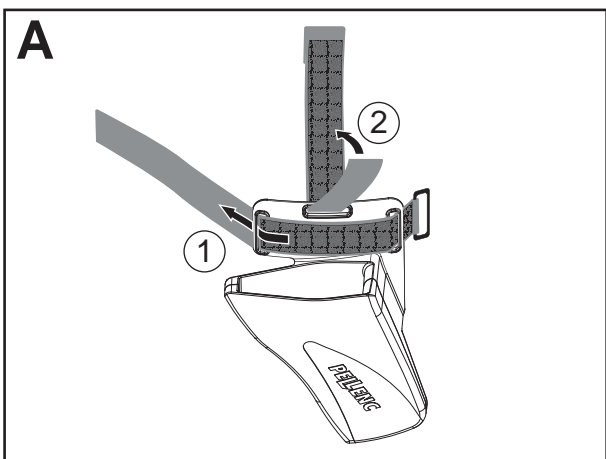

A VEZETÉK ÉS A KARPÁNT RÖGZÍTÉSE

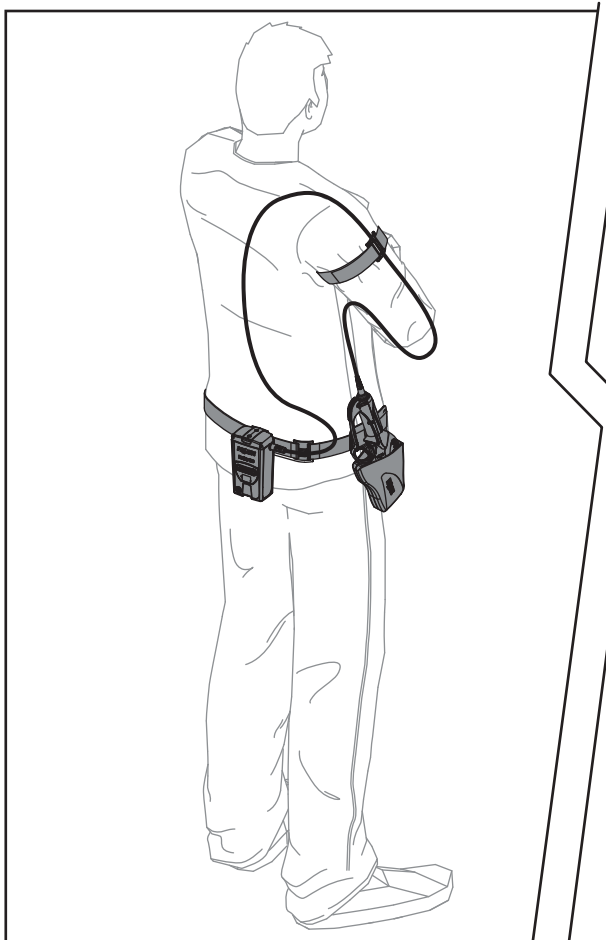
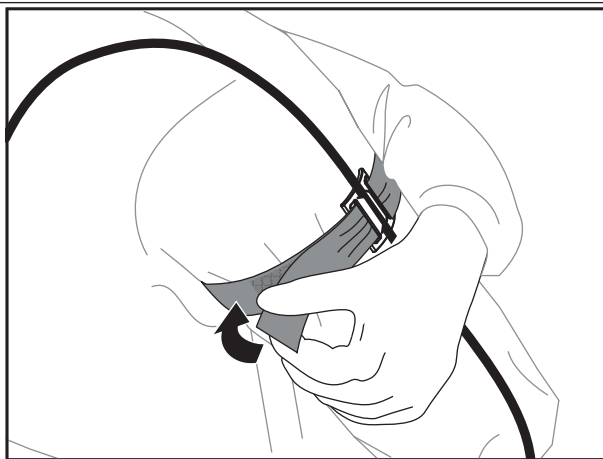
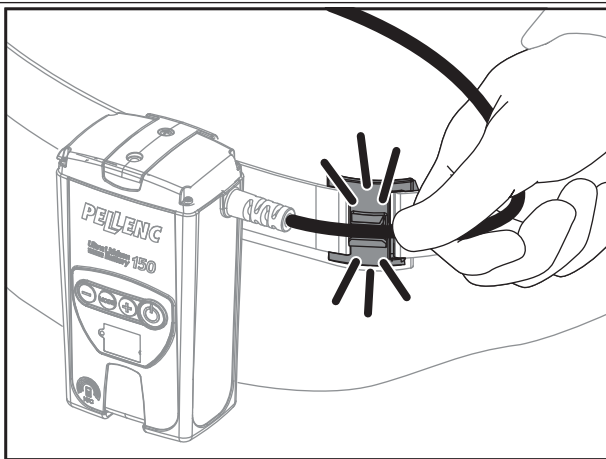

HASZNÁLAT

- Az akkumulátor bekapcsolásához nyomja le és tartsa lenyomva a be-/kikapcsoló gombot 1 mp-ig (lásd az 5. oldal 2. ábráját); elkezd világítani a piros dióda, és az akkumulátor 3 rövid hangjelzést ad. Miután a metszőolló üzemkész, nyomja le és engedje el a hátsó ravaszt, mire kinyílik a penge (a penge kinyílása és záródása az ujj mozgását követi).
- A metszőolló kikapcsolásához a ravasz segítségével zárja össze a pengét, tartsa lenyomva a ravaszt, és nyomja meg a kapcsolót. Az akkumulátor 1 rövid hangjelzést ad, és kialszik a piros dióda.
- Túl vastag ág vágása esetén a metszőolló összezárás közben leáll. Ilyenkor csak szétnyitni lehet.
- A metszőolló készenléti üzemmódba állításához nyomja le a ravaszt, és tartsa zárva körülbelül 4 másodpercig.
- A készenléti üzemmód megszüntetéséhez nyomja le a ravaszt, mire a penge kinyílik.
- Ha egy percig nem használja a ravaszt, a szerszám automatikusan készenléti üzemmódba lép; nyomja le a ravaszt a készenléti üzemmód megszüntetéséhez.

HASZNÁLATI JAVASLATOK

- Minden szükséges óvintézkedést meg kell tenni annak érdekében, hogy a metszőolló vezetéke ne akadjon bele az ágakba. E célból a vezetéket –a készülékhez mellékelt karpánt segítségével – rögzítse a karjához (lásd a 14. oldalt).
- A metszőolló működési ideje és élettartama alapvetően a penge élességétől és megfelelő mértékű megszorításától függ.
- A penge éléről feltétlenül el kell távolítani a sorját, és a használat első 15 perce után el kell végezni az első élfrissítést.
- Javasoljuk, hogy a mindennapi használat után ne húzza ki a metszőolló csatlakozóját az akkumulátorblokkból, hanem tekerje a vezetéket az akkumulátorblokk köré, és helyezze vissza a berendezést a hordtáskába.



A PELLENC akkumulátor a felhasználó zsebébe vagy övére helyezhető.

HASZNÁLAT

A különböző munkavégzési szükségleteknek megfelelően és az akkumulátor energiatakarékos használata érdekében többféle üzemmód áll rendelkezésre.

A „metszőolló + akkumulátor” egység a gyári beállítás szerint a legnagyobb teljesítményű üzemmódban van: U1 üzemmódban.

ÜZEMMÓDOK

A RENDELKEZÉSRE ÁLLÓ MŰKÖDÉSI MÓDOK BEMUTATÁSA

U1 üzemmód: TELJESÍTMÉNY (gyári üzemmód)

- Progresszív, gyors üzemelés közepes pengenyílás funkcióval.
- Az üzemelés alatt a metszőolló diódája zöld fénnel világít.
- A készenlét alatt a metszőolló diódája zöld fénnel villog.

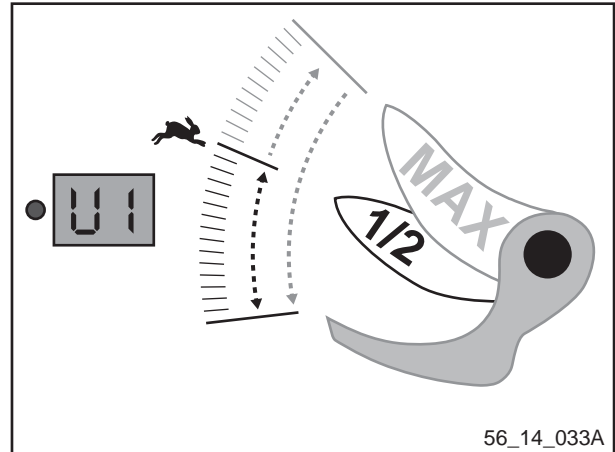

U2 üzemmód: KÉNYELEM ÉS TAKARÉKOSSÁG

- Progresszív, rugalmas üzemelés közepes pengenyílás funkcióval.
- A metszőolló diódája az üzemelés alatt felváltva zöld és piros fénnel villog.
- A készenlét alatt a metszőolló diódája felváltva zöld és piros fénnel, gyorsabban villog.

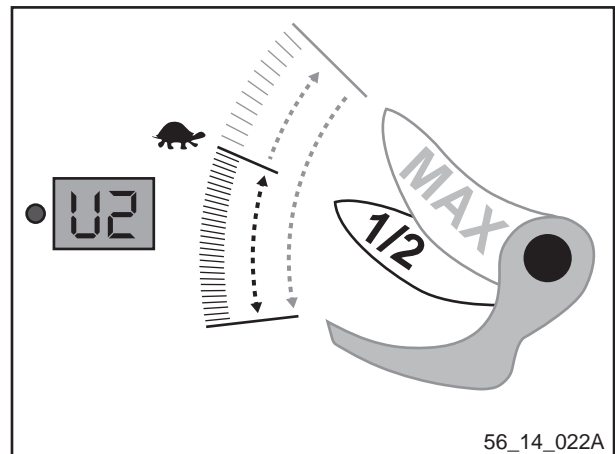

U3 üzemmód: MINDENT VAGY SEMMIT

- „Mindent vagy semmit” gyors üzem mód, közepes pengenyílás funkcióval.
- Az üzemelés alatt a metszőolló diódája piros fénnel világít.
- A készenlét alatt a metszőolló diódája piros fénnel villog.

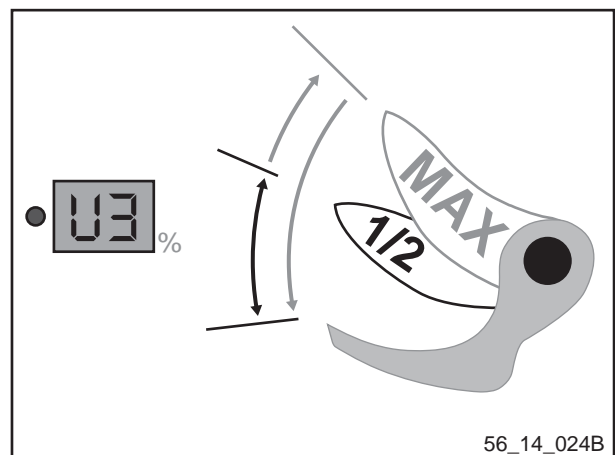

Ha elengedi a ravaszt, a penge az üzemmódtól függetlenül teljesen kinyílik.



A teljesen arányos (nagyobb energiaigényű) üzemmódot forgalmazója díjmentesen beállítja.

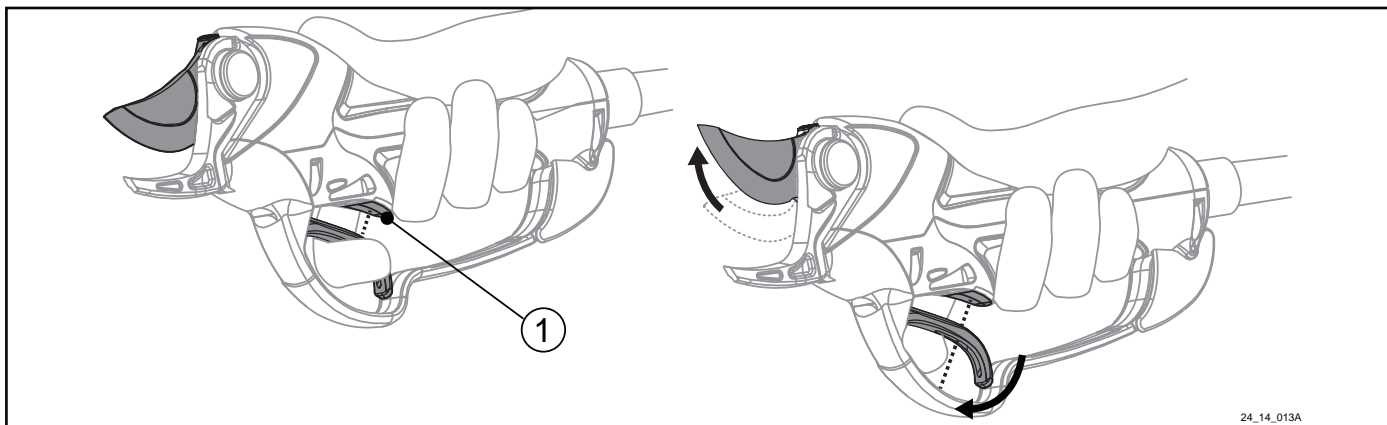

24_14_013A

A penge félig nyitott helyzetben, közepes pengenyílás funkcióban marad mindaddig, amíg az optikai rendszer (1) azt érzékeli, hogy az ujj a ravaszon van.
Ha elengedi a ravaszt, az optikai rendszer utasítást ad a penge teljes kinyitására.

Ez a lehetőség megkönnyíti a kis ágak levágását, egyúttal energiát takarít meg.
Néhány perc használat után az optikai rendszer mindennapi munkája nélkülözhetetlen része lesz.



A munka közben viselt kesztyű hatással lehet az optikai rendszer működésére. Javasoljuk, hogy ne használjon fekete kesztyűt.



Ha az optikai ravasz nem megfelelően működik, ellenőrizze, hogy nem tömődött-e el a ravasz nyílása, vagy háztartási alkohollal tisztítsa meg az optikai érzékelő ablakát.

ÜZEMMÓDVÁLTÁS

U1 / U2 / U3 ÜZEMMÓD

- 1– Csatlakoztassa a szerszámot, és kapcsolja be az akkumulátort.
- 2– Nyomja meg a „MODE” gombot.
- 3– A + vagy a - gomb lenyomásával válassza ki az U1, U2 vagy U3 üzemmódot.
- 4– Nyomja meg a „MODE” gombot a jóváhagyáshoz.

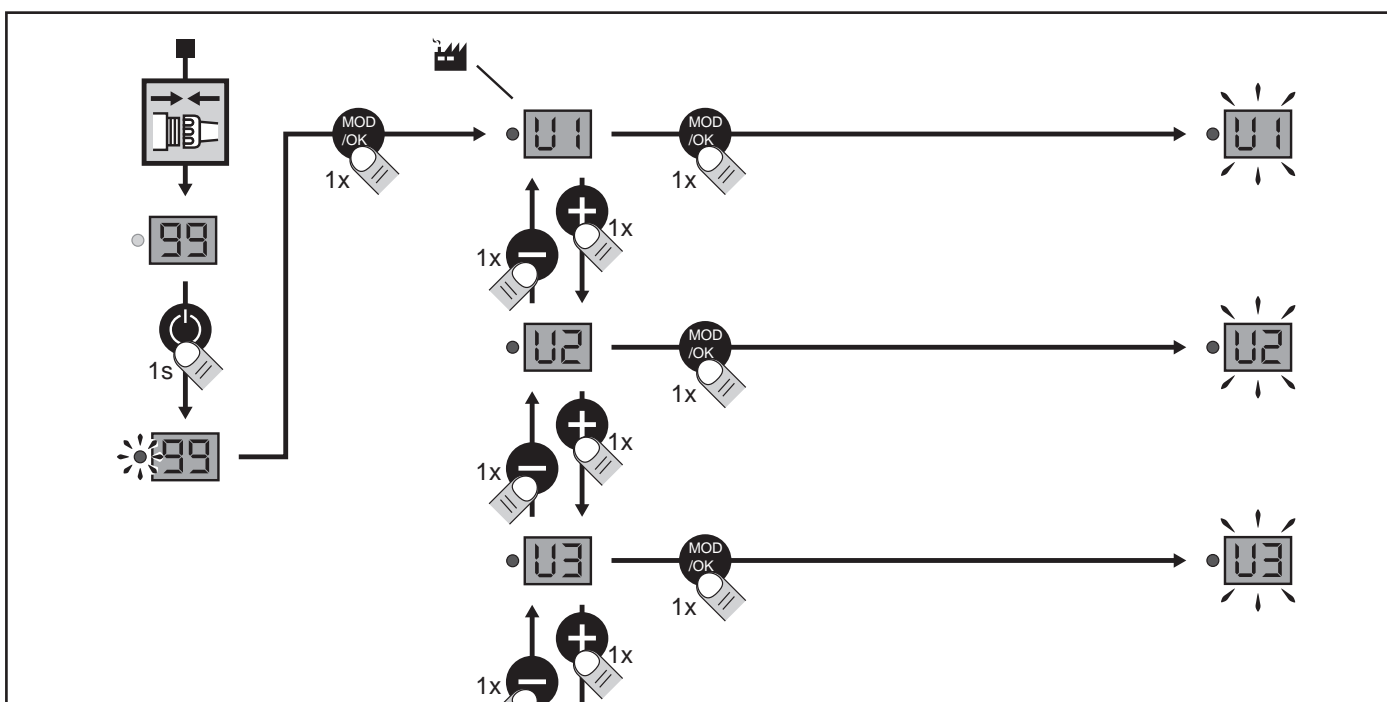

F5 FUNKCIÓ: A PENGÉK ÁTFEDÉSÉNEK BEÁLLÍTÁSA

1– Csatlakoztassa a szerszámot, és kapcsolja be az akkumulátort.

2– Nyomja meg a „MODE” gombot.

3– A + vagy a - gomb lenyomásával válassza ki az F5 funkciót.

4– Nyomja meg a „MODE” gombot a jóváhagyáshoz.

5– A + vagy a - gomb segítségével állítsa be a pengeátfedést.

6– Nyomja meg a „MODE” gombot a jóváhagyáshoz.

Fokozatok:

- 9 = maximális átfedés
- 1 = minimális átfedés
- Gyári beállítás: 5

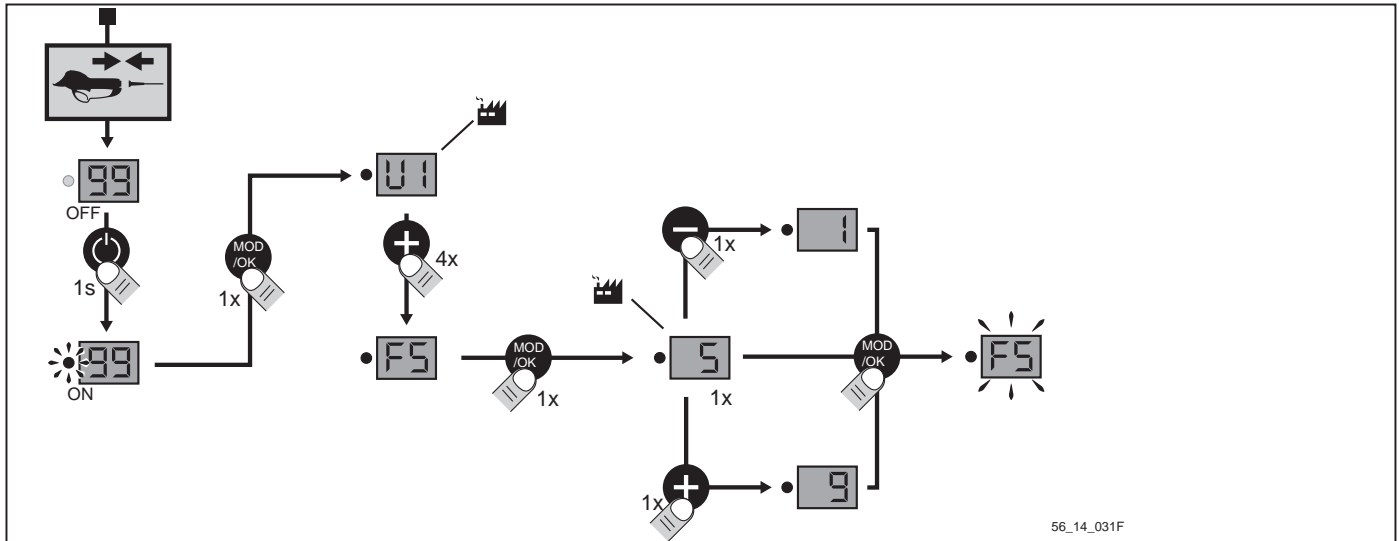

F6 FUNKCIÓ: A KÖZEPES PENGENYÍLÁS BEÁLLÍTÁSA

1– Csatlakoztassa a szerszámot, és kapcsolja be az akkumulátort.

2– Nyomja meg a „MODE” gombot.

3– A + vagy a - gomb lenyomásával válassza ki az F6 funkciót.

4– Nyomja meg a „MODE” gombot a jóváhagyáshoz.

5– A + vagy a - gomb segítségével állítsa be a közepes pengenyílást.

6– Nyomja meg a „MODE” gombot a jóváhagyáshoz.

Fokozatok:

- 9 = maximális pengenyílás
- 1 = minimális pengenyílás
- Gyári beállítás: 4

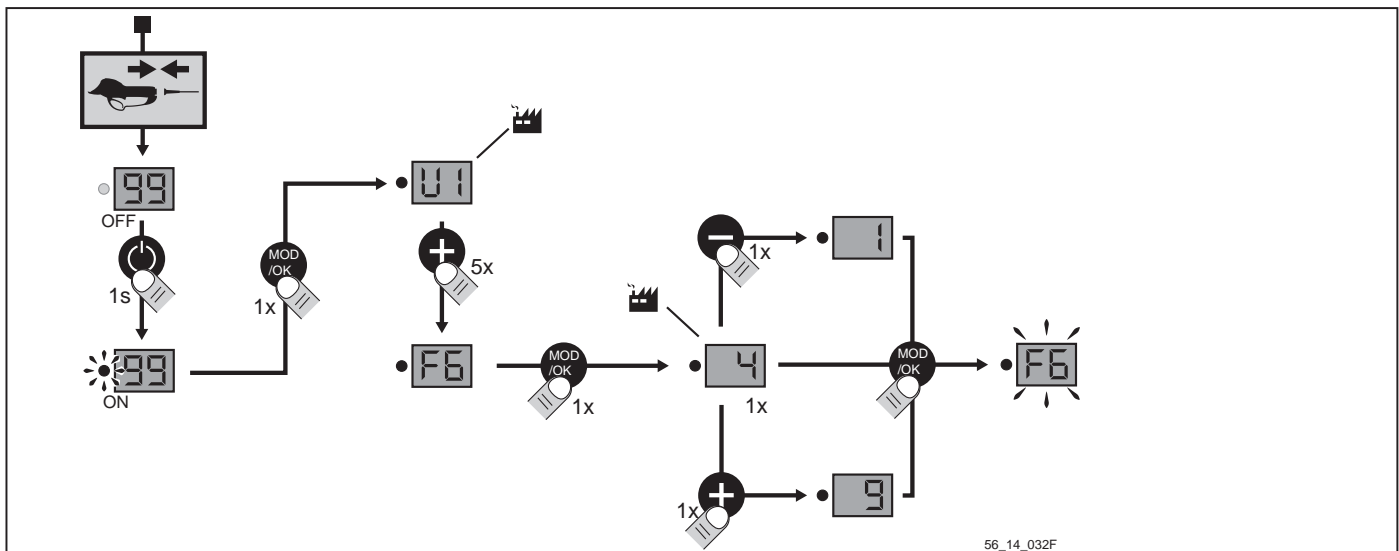

KONFIGURÁCIÓK

• Az egyszerűbb használat érdekében különböző konfigurációkat lehet beállítani.

L1: „**Alap**” konfiguráció: a szerszám csak az alapbeállításnak megfelelően használható.

L2: „**Normál**” konfiguráció: a szerszám a 3 különböző (U1–U3) üzemmódban használható, a funkciók nélkül.

L3: „**Professzionális**” (alapbeállítás szerinti) konfiguráció: a 3 különböző (U1–U3) üzemmód és a két beállítható funkció (F5: pengeátfedés, F6: közepes pengenyílás) is elérhető.

KONFIGURÁCIÓ BEÁLLÍTÁSA

A szerszám konfigurációjának megváltoztatásához az alábbiak szerint járjon el:



HÚZZA KI A METSZŐOLLÓ CSATLAKOZÓJÁT, ÉS KAPCSOLJA BE AZ AKKUMULÁTORT.

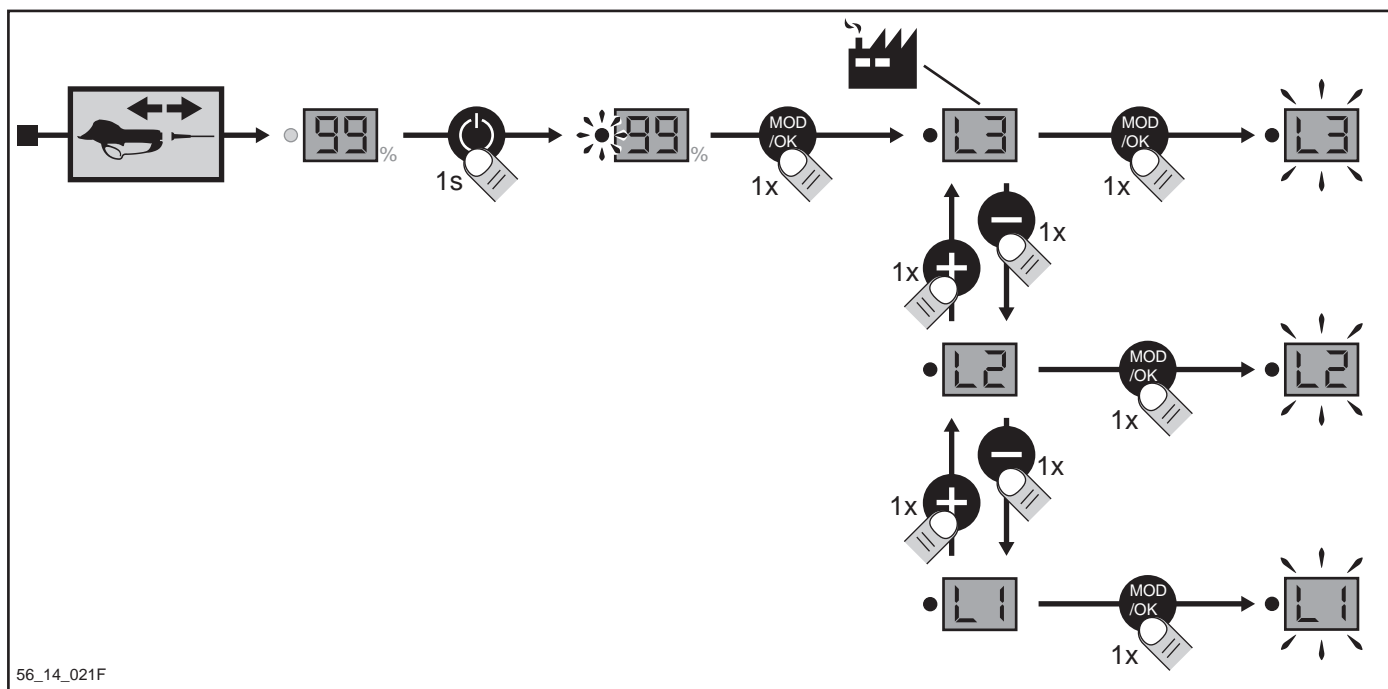

A KONFIGURÁCIÓ BEÁLLÍTÁSA UTÁN KAPCSOLJA KI AZ AKKUMULÁTORT, ÉS CSATLAKOZTASSA A SZERSZÁMOT.



A KONFIGURÁCIÓ ÚJABB MEGVÁLTOZTATÁSÁHOZ ISMÉTELJE MEG A FENTI MŰVELETSORT.

MEGJEGYZÉSEK

- A metszőolló használata néhány órányi munkával sajátítható el.
- Ha a szerszám nem vág szabályosan és erőlködés nélkül, az azt jelenti, hogy a szükségesnél több energiát fogyaszt. Ellenőrizze a penge élességét és szorosságát, valamint a metszőolló általános állapotát.

ÉLEZÉS

Ez a művelet alapvető fontosságú, hiszen meghatározza a metszés minőségét, a pengék és a mechanikai alkatrészek élettartamát, valamint az akkumulátor működési idejét. Az élezés gyakorisága természetesen a metszett fa tulajdonságaitól (keménység és átmérő), a metszés ritmusától és az élezéshez használt eszköztől függ (a készülék tartozéka egy különleges fenőkő). A használat első napjaiban ezenkívül sűrűn ellenőrizni kell a vágóél állapotát, és a karbantartása érdekében finoman, de gyakran meg kell élezni (negyedóránkénti szemrevételezéssel hamar megállapíthatja, milyen sűrűn kell elvégezni az élfrissítést).

A PENGE ÉLÉRŐL FELTÉTLENÜL EL KELL TÁVOLÍTANI A SORJÁT, ÉS A HASZNÁLAT ELSŐ 15 PERCE UTÁN EL KELL VÉGEZNI AZ ELSŐ ÉLFRISSÍTÉST.

A PENGE SZOROSSÁGÁNAK BEÁLLÍTÁSA

- 1– A penge tengelye
- 2– Penge
- 3– Ellenpenge
- 4– Fogazott szabályozó alátét
- 5– Szorítócsavar
- 6– A rögzítőlap pecke

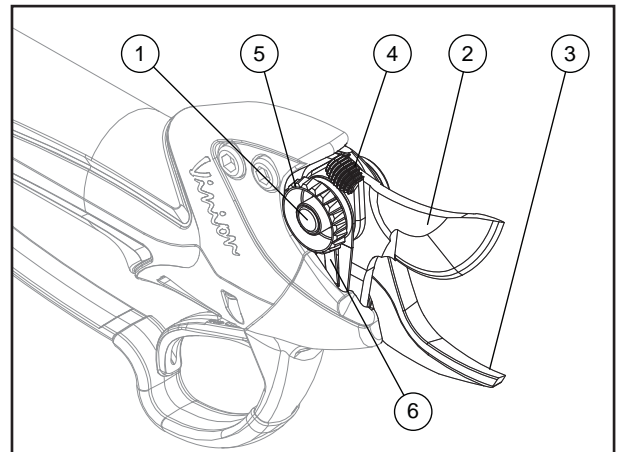

- Semmilyen oldalirányú mozgás nem megengedett.
- A penge vágásirányú mozgásának kézzel könnyen irányíthatónak kell lennie. Ennek eléréséhez tegye a következőket:
- A műveleteket nyitott pengével és kikapcsolt akkumulátor mellett végezze el. (Lásd az 5. oldal 1. ábráját.)
- Szorítsa meg a szorítócsavart (5) annyira, hogy a fogazott szabályozó alátét (4) ne mozogjon.
- Csavarja vissza a szorítócsavart (5) negyedfordulatnyit.
- Ellenőrizze a penge szorosságát:
 - A fogazott szabályozó alátétnek (4) nyitott penge mellett forognia kell.
 - A fogazott szabályozó alátét (4) zárt penge mellett nem foroghat.
- Szükség esetén állítsa be a szorosságot a szorítócsavar (5) segítségével.
 - A megszorításhoz forgassa a szorítócsavart (5) az óramutató járásával egyező irányba.
 - A lazításhoz nyomja le a pecket (6), és forgassa a szorítócsavart (5) az óramutató járásával ellentétes irányba.
- A penge túl erős megszorítása rosszabb működéshez, a penge csúcsának gyengébb vágóképességéhez és az akkumulátor működési idejének jelentős csökkenéséhez vezethet.

A PENGE VAGY A TENGELYEK CSERÉJE

Kövesse az utasításokat az alábbi sorrendben:

- 1– Nyissa ki teljesen a pengét.
- 2– Kapcsolja ki az akkumulátort.
- 3– Húzza ki a metszőolló vezetékének csatlakozóját.
- 4– Nyissa ki a ravaszburkolatot az alábbi ábra szerint.

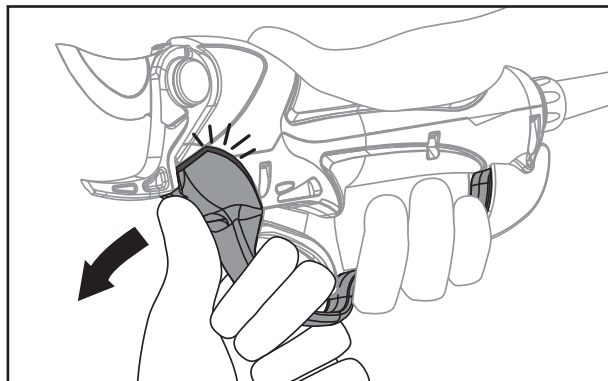
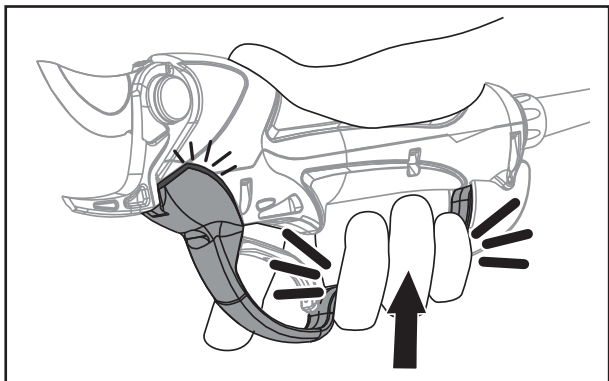

5– Csavarja ki és vegye le a szorítócsavart.

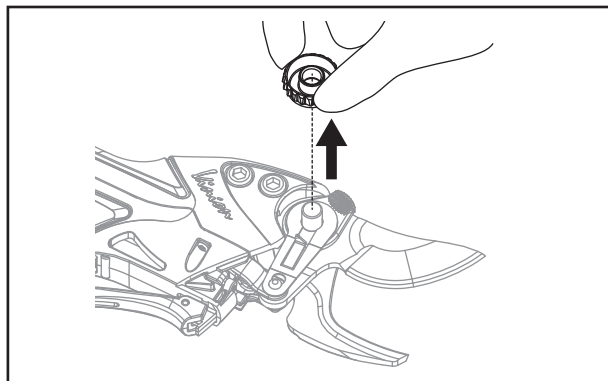
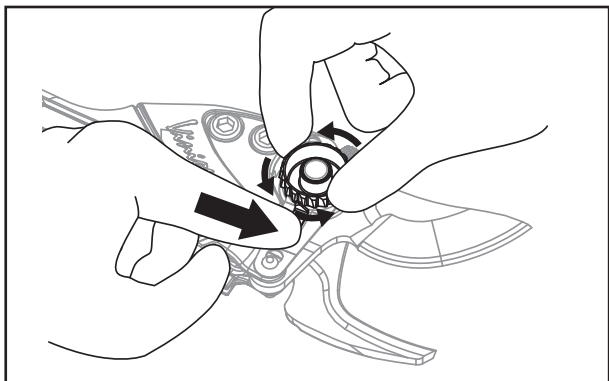

6– Vegye ki a penge tengelyét.

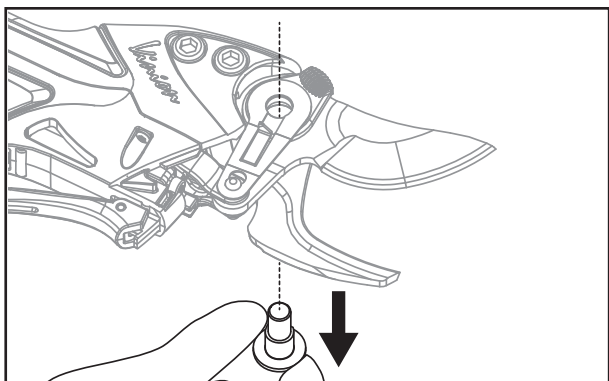

7– Vegye le a rögzítőlapot.

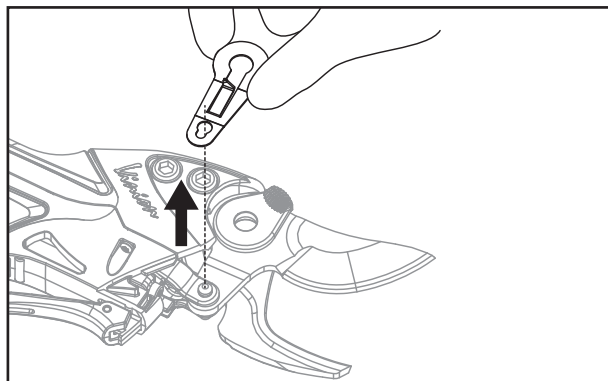
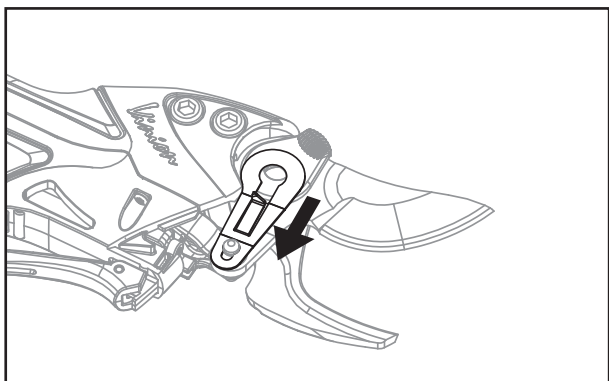

A PENGE VAGY A TENGELYEK CSERÉJE

1– Vegye ki a szabályozó alátétet.

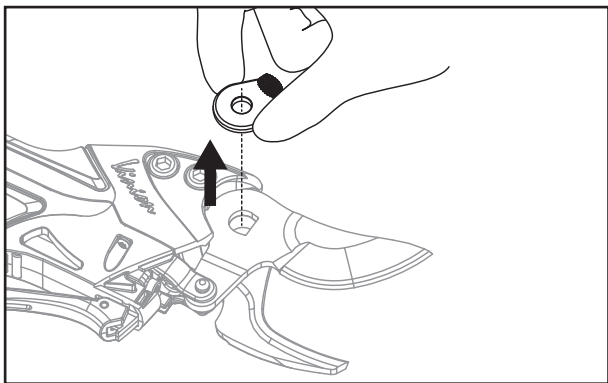

2– Vegye ki a peremes tengelycsapot, és cserélje ki a használt alkatrészeket.

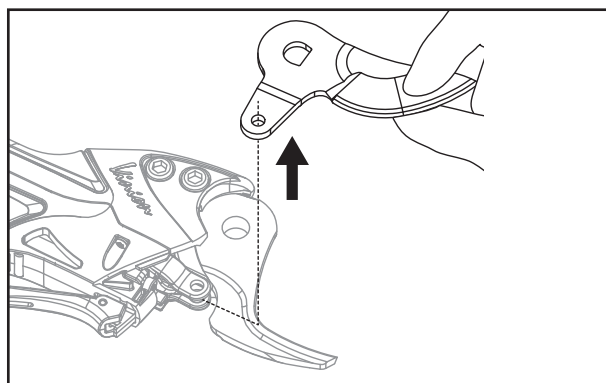
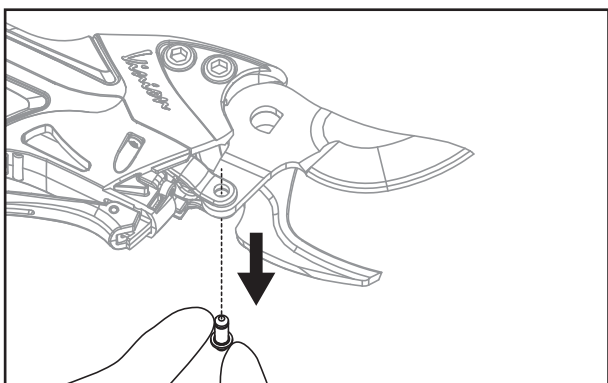

3– Miután megkente tengelycsap helyét, helyezze a pengét az ellenpengére, majd tegye vissza a penge tengelyét és a tengelycsapot.

4– Helyezze vissza a szabályozó alátétet, majd a rögzítőlapot.

5– Csavarja vissza a szorítócsavart a penge tengelyére.

6– Középen megnyomva pattintsa vissza a ravaszburkolatot.

7– Az előző bekezdésben leírtak szerint szorítsa meg a penge tengelyét.

8– Csatlakoztassa a metszőollót.

 **FIGYELEM:** A penge és a tengelyek nélkül soha ne működtesse a metszőollót, mivel ez a golyósorsó és a metszőolló házának megrongálódásához vezethet.

KÜLÖNBÖZŐ KARBANTARTÁSI MŰVELETEK

Gyakori tisztítással kerülje a koptató keverék (olaj + föld) kialakulását. Ehhez:

- A metszőolló elejét tisztítsa meg egy törlőronggyal és sűrített levegővel. Kerülje a különböző oldószerek – triklór-etilén, terpentin, benzín stb. – használatát.
- A késeket és a kések tengelyeit kis mennyiséggel, de gyakran (hetente 1 alkalommal) zsírozza.
- Ne hagyja a metszőollót a földön vagy az időjárás viszontagságainak kitéve.

200 ÓRÁNKÉNT CSERÉLJE KI A KÖVETKEZŐ KÉSZLETEKET:

- VINION pengekészlet (ref. sz.: 118259)
 - VINION pengetengelykészlet (ref. sz.: 122671)
 - VINION karbantartókészlet (ref. sz.: 122672)
- E készlet cseréje ügyében forduljon a forgalmazóhoz.

HASZNÁLATI IDŐN KÍVÜL

- A metszőollót, az akkumulátorblokkot és a töltőt helyezze a hordtáskába, tárolja hőtől, portól és nedvességtől védett helyen, és győződjön meg róla, hogy az akkumulátor ki van kapcsolva.
- Soha ne tárolja az akkumulátort 45 °C feletti hőmérsékleten.
- **Az akkumulátor élettartamának megőrzése és károsodásának elkerülése érdekében az akkumulátort mindenképpen feltöltött állapotban kell tárolni, és ha nincs használatban, 24 havonta újra kell tölteni.**
- A tárolási időszak alatt ne nyúljon a kapcsolóhoz.
- **IDÉNYEN KÍVÜL** egy hivatalos szervizben átvizsgáltathatja a metszőollót. További információkért forduljon a javítóműhelyhez, vagy lépjen kapcsolatba velünk.
- Az akkumulátort száraz, 0 °C és 25 °C közötti hőmérsékletű helyen kell tárolni. Az akkumulátor 1,5 méteres környezetében semmilyen éghető anyagot nem szabad tárolni.

HIBÁK

Ha a metszőolló nem működik:

1– Kapcsolja ki akkumulátort.

2– Ellenőrizze a szintjelzőn az akkumulátor töltöttségét. Ha a szintjelzőn a 00 érték látható, töltsse fel az akkumulátort az eredeti töltővel.

3– Ellenőrizze, hogy a vezeték csatlakoztatva van-e, és a szorítócsavar meg van-e szorítva.

4– Ha a metszőolló nem működik, az eredeti csomagolásban vigye az egészet egy hivatalos szervizbe.

SOHA NE PRÓBÁLJON KINYITNI SEMMILYEN ALKOTÓELEMET (METSZŐOLLÓ, AKKUMULÁTOR) AZ EZEN ÚTMUTATÓBAN MEGENGEDETTEKEN KÍVÜL (KÁRT OKOZHAT BENNÜK, ÉS – MINDENEKELŐTT – ELVESZÍTI A JÓTÁLLÁST).

AZ AKKUMULÁTOR TÖLTÉSE

Ha az akkumulátor lemerült, a szerszám automatikusan leáll.

A szintjelző kijelzője kialszik, és a hangjelző megszólal (lásd: „A HIBAÜZENETEK TÁBLÁZATA”, 26. oldal).

A. Nyomja le azonnal a be- és kikapcsoló gombot (6).

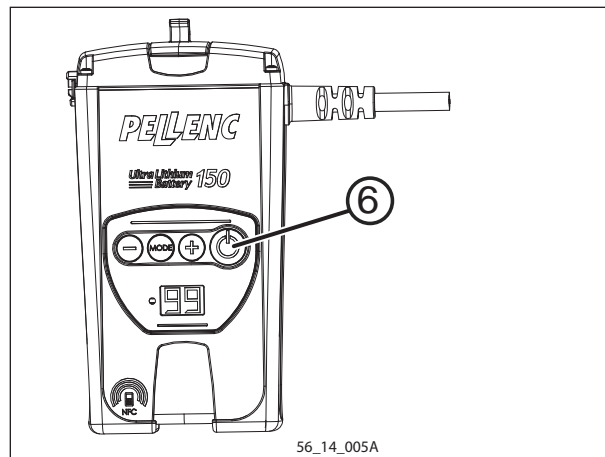

Az akkumulátor idénybeli első használata előtt végezzen egy teljes feltöltést (a kijelző folyamatosan a 99%-os értéket mutatja).

B. A töltőt és az akkumulátort jól szellőző, száraz helyiségbe tegye, amelynek hőmérséklete 10 °C és 25 °C között van, és ahol nem éri por. Az akkumulátort vízszintesen fektesse el.



FIGYELEM!

A töltő elektromos hálózathoz való csatlakoztatása előtt bizonyosodjon meg arról, hogy a hálózat megfelel a töltőn feltüntetett előírásoknak (lásd a „Műszaki jellemzők” című részt a 8. oldalon).

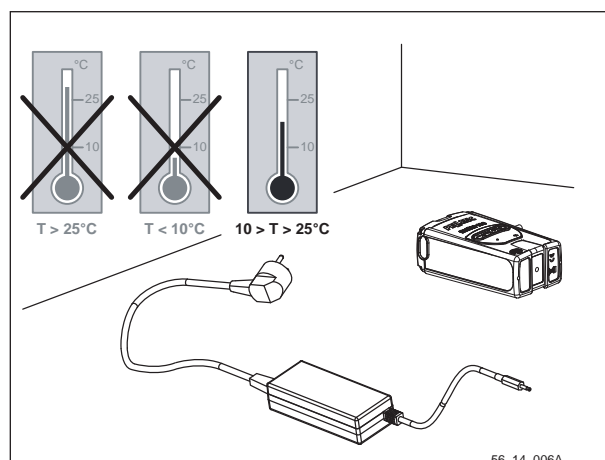

C. Csatlakoztassa a töltő hálózati csatlakozóját (1) az elektromos hálózatra. A töltő jelzőfénye pirosan kezd villogítani.

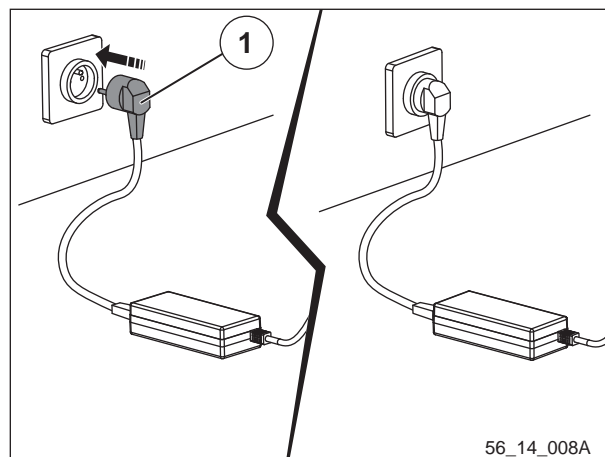

D. Csatlakoztassa a töltőkábelt (2) az akkumulátor töltőaljzatára (3). A töltő jelzőfénye (4) zölden villog, az akkumulátor jelzőfénye (5) pedig narancssárgán villog.

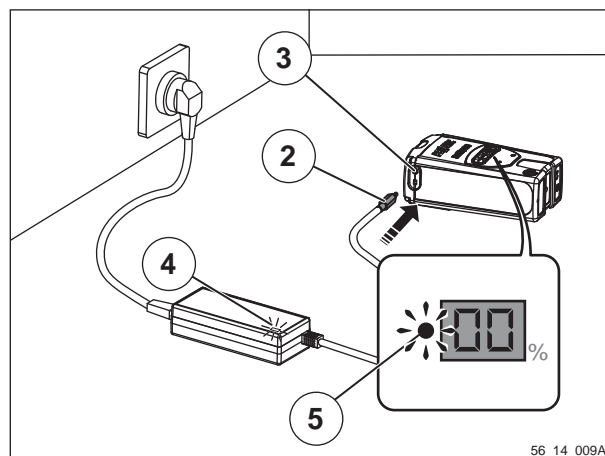

AZ AKKUMULÁTOR TÖLTÉSE

E. Ha a szintjelző kijelzője (5) villog, az akkumulátor töltés alatt van. A töltés akkor fejeződik be, amikor a szintjelzőn (6) folyamatosan a 99 üzenet látható, és a töltő jelzőfénye (4) folyamatosan zölden világít.

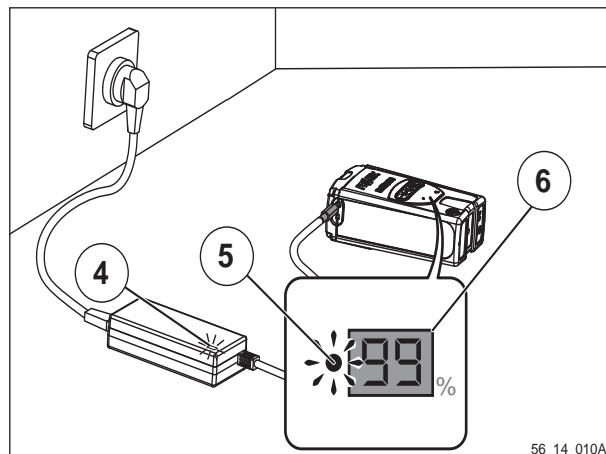

F. Az akkumulátor feltöltésének befejeztével először a töltőkábelt (1) húzza ki az akkumulátorból, majd a töltő hálózati csatlakozóját (2).

MEGJEGYZÉS

Huzamosabb idejű tárolást követően (új akkumulátor, téli tárolás stb.) a töltő leválasztásakor előfordulhat, hogy a szintjelző 99% alatti értéket mutat.

Ez normális jelenség, és akár 5 töltési cikluson át is ismétlődhet, a töltések közötti normál használat mellett.

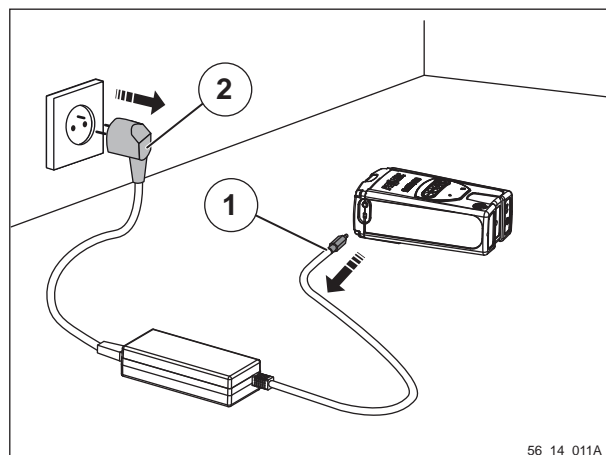

AZ AKKUMULÁTOR KAPACITÁSÁNAK KIJELZŐJE

Az akkumulátor egy szintjelzővel van ellátva, amely az akkumulátor maradék kapacitását mutatja. A kapacitás százalékos értéként jelenik meg.

- Ha a szintjelzőn a 99 érték látható, az akkumulátor teljesen fel van töltve.
- Ha a szintjelzőn egy nap munkavégzés után az 55 érték látható, az akkumulátort nem szükséges feltölteni.
- Ha a szintjelzőn a 00 vagy egy ahhoz nagyon közeli érték látható, akkor azonnal fel kell tölteni az akkumulátort.
- Az akkumulátor töltöttségi szintjének kijelzőjét a gépkocsi üzemanyagszint-jelzőjéhez hasonlóan kell használni.

AKKUMULÁTORCSERE

Az akkumulátort kizárólag hivatalos forgalmazó cserélheti ki.

HASZNÁLATI IDŐN KÍVÜL

- Az akkumulátorblokkot és a töltőt helyezze hőtől, portól és nedvességtől védett helyre, és győződjön meg róla, hogy a dióda nem világít.
- Soha ne tárolja az akkumulátort +25 °C feletti hőmérsékleten.
- **Az akkumulátor élettartamának megőrzése és károsodásának elkerülése érdekében az akkumulátort mindenképpen feltöltött állapotban kell tárolni, és ha nincs használatban, 24 havonta újra kell tölteni.**
- A tárolási időszak alatt ne nyúljon a kapcsolóhoz.
- Az akkumulátor élettartamának biztosítása érdekében az akkumulátort száraz, 0 °C és 25 °C közötti hőmérsékletű helyen kell tárolni.

- Az akkumulátor 1,5 méteres környezetében semmilyen éghető anyagot nem szabad tárolni.
- A töltő semmilyen karbantartást nem igényel.
- Tisztítás előtt húzza ki a töltő csatlakozóját. A töltő házát nedves ronggyal és enyhe tisztítószerrel tisztítsa meg.
- Ha az akkumulátort 10 napon át nem használja, automatikusan lemerül, és tárolási állapotba kerül; ennek során felmelegszik.

HIBÁK

A SZINTJELZŐN MEGJELENŐ ÜZENETEK ÉS A HANGJELZÉSEK ÖSSZEFOGLALÓJA	
NORMÁL ÜZENETEK	
<i>HASZNÁLAT</i>	
88 folyamatosan világít	Az akkumulátor kapacitása (0 és 99 közötti érték)
00, percenként 1 hangjelzéssel	Lemerült az akkumulátor, azonnali töltés szükséges.
00 villog, 10 másodpercenként 1 hangjelzéssel	Be kell fejezni a használatot, azonnali töltés szükséges.
<i>TÖLTÉS</i>	
88 villog 4 másodpercenként	Az akkumulátor kapacitása (0 és 99 közötti érték)
99 folyamatosan világít	A töltés vége
<i>TÁROLÁS</i>	
88 villog	Készenléti állapotba kapcsolás 10 használat nélküli nap után (50 és 99% között)
ÜZENETEK CSÖKKENTETT ÜZEMMÓDBAN	
<i>HASZNÁLAT</i>	
°C és 55 felváltva	A szerszám leáll: az akkumulátor túlmelegedett
Hosszú hangjelzés és 1 rövid hangjelzés	A szerszám leáll: túl nagy intenzitás
Hosszú hangjelzés és 4 rövid hangjelzés	A szerszám leáll: a szerszám túlmelegedett
<i>TÖLTÉS</i>	
°C és 00 felváltva	A töltés félbeszakadt: az akkumulátor hőmérséklete túl alacsony
°C és 45 felváltva	A töltés félbeszakadt: az akkumulátor hőmérséklete túl magas
HIBAÜZENETEK	
<i>HASZNÁLAT</i>	
88 és hangjelzés 2 percenként 24 órán keresztül	Túl alacsony feszültség 3 használat nélküli órát követően Az akkumulátort azonnal tölteni kell.
<i>TÖLTÉS</i>	
Pb és bA felváltva és folyamatos hangjelzés	Probléma az akkumulátorral
Pb és CH felváltva	Probléma a töltővel

Ha a szerszám nem működik:

- 1– Kapcsolja ki az akkumulátort (ellenőrizze, hogy a dióda nem világít).
- 2– Ellenőrizze a szintjelzőn az akkumulátor töltöttségét.
- 3– Ellenőrizze, hogy a vezeték csatlakoztatva van-e, és a vezeték szorítócsavarja meg van-e szorítva.
- 4– Kapcsolja be az akkumulátort (a dióda világít).
- 5– Nyomja le a ravaszt és a biztonsági gombot (szerszámtól függően).
- 6– Ha a szerszám nem működik, az eredeti csomagolásban vigye az egészet egy hivatalos szervizbe. SOHA NE PRÓBÁLJA KINYITNI AZ AKKUMULÁTORBLOKK VAGY A TÖLTŐ EGYIK VAGY MÁSIK ELEMÉT (kárt okozhat bennük, és – mindenekelőtt – elveszíti a jótállást).

«PELLENC SA» GARANCIA ÉS FELELŐSSÉGET KIZÁRÓ KIKÖTÉS OEP TERMÉKCSALÁD (HORDOZHATÓ ELEKTROMOS ESZKÖZÖK)

Mechanikai alkatrész törése esetén, feltéve hogy rendes és ésszerű körülmények között használták és a karbantartást a karbantartási füzetben foglaltak szerint végezték, a **PELLENC SA gyártmányaiért a végső vevők felé** a szállítástól számított **EGY ÉVES garanciát vállal**, azzal, hogy ez a határidő nem haladhatja meg a garancia tárgyát képező termék gyártóműből való kikerülésétől számított 18 hónapot: egyrészt a PELLENC SA garanciafüzetében meghatározott feltételek szerint, másrészt azzal a feltétellel, hogy az üzembe helyezési dátumot tartalmazó szállítási jegyzőkönyvről bejelentést kapjon.

Káresemény bekövetkeztekor és a termék teljes vagy részleges tönkremenetele esetén a PELLENC SA által nyújtott garancia csak akkor érvényes és felelőssége csak azzal a feltétellel állapítható meg, ha az azt érvényesítő személy a káresemény okáról, az azt okozó termék anyaghibájáról vagy gyártási hibájáról pontos műszaki bizonyítékot szolgáltató.

Ez a garanciaszerződés kizárja a PELLENC SA minden egyéb, kimondott vagy hallgatólagos felelősségét. Ezen a címen a PELLENC SA felelőssége nem terjedhet a fentiekben meghatározott határokon túl és korlátozott mértékben tartalmazza kizárólag a PELLENC SA döntése alapján a hibásnak elismert alkatrészek javítását **vagy** cseréjét, valamint adott esetben a javításhoz vagy a cseréhez szükséges munkaerőt a PELLENC SA által meghatározott garanciaidők alapján.

A jótállási időszak alatt elvégzett minden karbantartási vagy bármilyen javítási munkát a szóban forgó jótállás elvesztésének terhe mellett, a PELLENC SA vállalatnak vagy a PELLENC SA hivatalos forgalmazójának kell elvégeznie.

Az állás, közlekedés, megközelítés és szállítás esetleges költségei minden esetben a vevőt terhelik.

A nem a PELLENC SA által gyártott alkatrészek vagy felszerelések vonatkozásában, különös tekintettel akkumulátor stb., a garancia a PELLENC SA beszállítóinak garanciájára korlátozódik. Az alkatrészeknek a használatból eredő rendes kopására a garancia semmilyen esetben nem vonatkozik.

A PELLENC SA és az engedélyezett kereskedő elhárít magától minden felelősséget az alábbi esetekben:

- Ha a károsodások karbantartási hiba, a használó tapasztalatlansága vagy rendellenes használat miatt következnek be.
- Abban az esetben, ha átvizsgálásokat és ellenőrzéseket nem a gyártó előírásai szerint végezték.
- Ha eredeti alkatrészeket vagy tartozékokat más alkatrészekkel vagy tartozékokkal helyettesítették, illetve ha az értékesített készüléket átalakították vagy módosították.

A garancia kifejezetten a fenti meghatározásra korlátozódik és a **PELLENC SA semmikor nem tartozik kártérítés megfizetésére semmilyen jogcímen.**

Mindazonáltal az 1978 március 24-i 78.464 számú kormányrendelet rendelkezései értelmében ez a garanciaszerződés nem helyettesíti a törvényes szavatosságot, amely arra kötelezi az eladót hogy garanciát vállaljon a vevővel szemben az eladott tárgy hibájából vagy rejtett hibájából eredő következményekért.

SPECIÁLIS GARANCIA FELTÉTELEK

A **PELLENC s.a.** kézbesítés időpontjától számított **2 ÉVIG** garantálja a motor üzemképességét.

A **PELLENC s.a.** a kézbesítés időpontjától számított **2 ÉVIG** garantálja az elem üzemképességét a következő feltételek mellett:

- a feltöltések száma nem haladja meg az évi 100-at,
- az elem töltőkapacitása az üzembehelyezés óta nem haladta meg az 1 000 000 mAh,
- az elemet -5 °C és +35 °C közötti hőmérsékleteken használta,
- az elemet +10 °C és +25 °C közötti hőmérsékleteken töltötte,
- az elem nem sült ki soha teljesen,
- az átlagfogyasztás nem haladta meg a 350 mAh.



**SOHA NE PRÓBÁLJA KINYITNI A METSZŐOLLÓT VAGY AZ «ELEMET»,
MERT ELVESZÍTI A GARANCIÁT! VEGYE FEL A KAPCSOLATOT
EGY JÓVÁHAGYOTT SZERVIZKÖZPONTTAL!**

SZABADALMAZOTT FELSZERELÉS

- A technikai leírások csak informatív jellegűek, semmi esetben sem szerződésesek.
- **PELLENC** fenntartja a jogot bármilyen dizájn vagy gyártási változtatásra, mely szükséges a TÖKÉLETESSÉG bővítésére.

Roger PELLENC

Chief Executive Officer

„CE” MEGFELELŐSÉGI NYILATKOZAT

DIREKTIVA ZA STROJEVE 2006/42/CE

(ODNOSI SE SAMO NA EUROPU)

GYÁRTÓ	PELLENC S.A.
CÍM	QUARTIER NOTRE-DAME ROUTE DE CAVAILLON - B.P. 47 84122 PERTUIS CEDEX (FRANCIAORSZÁG)
A MŰSZAKI DOKUMENTÁCIÓ ELKÉSZÍTÉSÉRE JOGOSULT SZEMÉLY	PELLENC S.A.
CÍM	QUARTIER NOTRE-DAME ROUTE DE CAVAILLON - B.P. 47 84122 PERTUIS CEDEX (FRANCIAORSZÁG)

EZENNEL KIJELENTJÜK, HOGY AZ ALÁBBIKBAN MEGNEVEZETT GÉP:

BROJČANE OZNAKE	SÉCATEUR ÉLECTRONIQUE
FUNKCIJA	DESTINÉ À LA TAILLE
KOMERCIJALNI NAZIV	VINION
TIP	- ADAPTÁLHATÓ - ÖNÁLLÓ
MODEL	VINION
SERIJSKI BROJ	26P00001 - 26P29999 26P30000 - 26P49999

U SKLADU S ODREDBAMA DIREKTIVE O STROJEVIMA (2006/42/CE)

U SKLADU S ODREDBAMA I SLJEDEĆIH EUROPSKIH DIREKTIVA:

- ELEKTROMAGNETSKA KOMPATIBILNOST (2004/108/CE)
- EGYES VESZÉLYES ANYAGOK ELEKTROMOS ÉS ELEKTRONIKUS BERENDEZÉSEKBE VALÓ ALKALMAZÁSÁNAK KORLÁTOZÁSA (2011/65/EU)
- AZ ELEKTROMOS ÉS ELEKTRONIKUS HULLADÉKOK ÚJRAFELDOLGOZÁSA ÉS HASZNOSÍTÁSA (2012/19/EU)

KORIŠTENI SU SLJEDEĆI EUROPSKI STANDARDI ZA USKLAĐIVANJE:

- EN 55014-1 : 2006 + A1 : 2009 + A2 : 2011
- EN 55014-2 : 1997 + A1 : 2001 + A2 : 2008
- EN 61000-3-2 : 2006 + A1 : 2009 + A2 : 2009
- EN 61000-3-3 : 2013
- EN 60745-1 : 2009 + A11 : 2010

U PERTUISU, 02/04/2015.

ROGER PELLENC

PREDSJEDNIK I GENERALNI DIREKTOR



«CE « DEKLARACIJA O USKLAĐENOSTI ZA UREĐAJE

DIREKTIVA ZA STROJEVE 2006/42/CE.

(ODNOSI SE SAMO NA EUROPU)

GYÁRTÓ	PELLENC S.A.
CÍM	QUARTIER NOTRE-DAME ROUTE DE CAVAILLON - B.P. 47 84122 PERTUIS CEDEX (FRANCIAORSZÁG)
A MŰSZAKI DOKUMENTÁCIÓ ELKÉSZÍTÉSÉRE JOGOSULT SZEMÉLY	PELLENC S.A.
CÍM	QUARTIER NOTRE-DAME ROUTE DE CAVAILLON - B.P. 47 84122 PERTUIS CEDEX (FRANCIAORSZÁG)

KIJELENTJÜK, HOGY AZ ALÁBBIKBAN MEGJELÖLT BERENDEZÉS:

BROJČANE OZNAKE	AKKUMULÁTOR
FUNKCIJA	PELLENC HORDOZHATÓ ELEKTROMOS ESZKÖZÖK BETÁPLÁLÁSÁRA
KOMERCIJALNI NAZIV	ULTRA LITHIUM BATTERY
TIP	Li-Ion Battery
MODEL	150
SERIJSKI BROJ	26P00001 - 26P29999 26P30000 - 26P49999

MEGFELEL AZ ALÁBBI EURÓPAI IRÁNYELVEK RENDELKEZÉSEINEK:

- AZ ELEKTROMÁGNESES ÖSSZEFÉRHETŐSÉGRŐL SZÓLÓ 2004/108/EK IRÁNYELV

A KÖVETKEZŐ HARMONIZÁLT EURÓPAI SZABVÁNY KERÜLT ALKALMAZÁSRA:

- NF EN 62133 (08/2013)

A TÖLTŐ AZ ALÁBBI SZABVÁNYOKNAK FELEL MEG:

- EN 60335-1 : 2012	- EN 55014-2 : 1997+A1 : 2001+A2 : 2008
- EN 60335-2-29 : 2004+A2 : 2010	- EN 61000-3-2 : 2006+A1 : 2009+A2 : 2009
- EN 62233 : 2008	- EN 61000-3-3 : 2013
- EN 55014-1 : 2006+A1 : 2009+A2 : 2011	- IEC / EN 61960 : 2011

KÉSZÜLT: PERTUIS, 02/04/2015

ROGER PELLENC

ELNÖK-VEZÉRIGAZGATÓ

