

GATOR HASZONGÉPJÁRMŰVEK



JOHN DEERE

NOTHING RUNS LIKE A DEERE

TARTALOMJEGYZÉK





A Gator járművek több munkát elvégeznek	4–5
Minőségi munkavégzés	6–9
Teljes körű támogatás	10–13

MUNKAVÉGZÉSHEZ HASZNÁLT HASZONGÉPJÁRMŰVEK

Kitűnő jellemzők	16–17
Gator TS	18–19
Gator TX és TX Turf	20–21
Gator TE	22–23
Gator TH 6x4	24–25
Gator HPX815E	26–27
ProGator	28–29

CROSSOVER TEREPJÁRÓK

Kiemelkedő jellemzők	32–35
Gator XUV560E	36–37
Gator XUV590M	38–39
Gator XUV590M S4	40–41
Gator XUV855M	42–43
Gator XUV855M S4	44–45
Gator XUV835M	46–51
Gator XUV865M	46–51

TARTOZÉKOK

Műszaki adatok	68–71
----------------------	-------

VÉGEZZEN EL TÖBB MUNKÁT – GATOR JÁRMŰVEL

Amikor minden nap más, és minden egyes nap teli van teendővel, válasszon egy olyan sokoldalú partnert, amely ugyanolyan keményen dolgozik, mint Ön. Bármilyen területen, bármire legyen is szüksége, Gator járműveink kisegítik Önt.





Fedezze fel a valós Gator tulajdonosok és világuk lenyűgöző multimédia portréit itt:

GATOR.JOHNDEERE.COM

MINŐSÉGI MUNKAVÉGZÉS



A John Deere Horicon Works wisconsini (USA) gyártóüzemében vadonatúj létesítmény biztosítja a dolgozók számára az általuk készített, és a világ minden részében élő igényes vásárlóknak szállított Gator haszongépjárművek minőségének teljes ellenőrzését.



Az OTTO nevű mobil robot egy dokkoló állomás segítségével tölthető fel. Az OTTO-k a termelés zavartalansága érdekében folyamatosan biztosítják a komponensek átszállítását a szerelőszalag körül.

Akinek olyan mértékben szívügye a minőség, amennyire a Gator haszongépjárműveinket gyártó dolgozóinknak, teljesen természetes, hogy mindent maga szeretne csinálni. A John Deere Horicon Works gyártóüzemünknel történt jelentős bővítés után szakképzett személyzetünk képes is erre! Az új, 125 000 m²-es létesítményben először vált lehetővé az összeszerelési és szállítási műveletek egy fedél alatt történő egyesítése, amely a dolgozóknak biztosítja a mindkét folyamat feletti teljes ellenőrzést.

„Ez a bővítés valódi változást jelent abban, ahogy eddig dolgoztunk,” - nevet a gyárigazgató, Steve Johnson.

„Mostantól minden Gator járművet feltehetünk a szerelőszalagunkra, és mindaddig ott tarthatjuk, amíg el nem készül pontosan olyanak, amelyet a kereskedő megrendelt, és készen nem áll a világ bármely pontjába való szállításra.”

Az új létesítmény – az első nagyobb bővítés a Horiconnál több mint harminc év alatt – logikus válasz a Gator járművek iránti növekvő globális keresletre. Két különálló művelet egyesítésével egyszerűsíti a teljes szállítási folyamatot, és szakképzett munkásainknak lehetőséget nyújt arra, hogy meggyőződjenek arról, hogy minden így van.

**„AZ ÚJONNAN KIBŐVÍTETT
LÉTESÍTMÉNYBEN
RENGETEG A HELY A
KÖVETKEZŐ 10-15 ÉVRE,
ÍGY EGY IDEIG NEM LESZ
GONDUNK.”**

STEVE JOHNSON,
GYÁRIGAZGATÓ



A szerelőszalagon egy hagyományos (T-) sorozatú váz és hajtómű van elhelyezve, amelyek a szalagot teljesen összeszerelt T sorozatú Gator járműként hagyják el.

**„IDŐMNEK MINTEGY 40 SZÁZALÉKÁT
A MŰHELYBEN TÖLTÖM, MERT EZ AZ
A HELY, AHOL A MINŐSÉG SZÜLETIK.”**

STEVE JOHNSON,
GYÁRIGAZGATÓ

Az új szalag fő előnye a továbbfejlesztett ergonómia. Itt két összeszerelő Lift Assist Manipulator eszköz segítségével pozicionál egy kezelőt védő szerkezetet (Operators Protective Structure = OPS) a felszereléshez.



Dick Marschke összeszerelő ellenőrzi egy Gator jármű folyadékszintjeit. Minden folyadékadagolást számítógép felügyel és kalibrál minden egyes modell esetében.

Készen is van! Az összeszerelők, Mike Bednar és Craig Miller rögzítik az OPS-t a Gator vázára.



Ha ez a menedzsmentre jellemző szakzsargonként hangzana, annak az az oka, hogy az utóbbi években sok nagy vállalat hasonló megközelítést vett át, gyakran japán gyártóktól. A Horiconnál az a különbség, hogy a stratégia organikusan növekszik 156 éve, és bele van épve a gyári DNS-be. A Horiconnál valóban sokan harmadik vagy negyedik generációs John Deere alkalmazottak. Igazi családi hangulat uralkodik, és a folytonosság érzése, amely bizonyossá teszi, hogy a standardok soha nem vesznek el az idő múlásával. Egyszerűen szólva: senki nem alkalmaz semmiféle „gyors” vagy „ideiglenes” megoldást, mivel – ahogy azt Steve fanyarul megjegyzi – „tudják, hogy még akkor is itt lesznek, amikor az visszajön, hogy megbosszulja őket.”

Ebben az értelemben az új létesítmény a tökéletes fejlesztést jelenti egy olyan csapat számára, amely szeretné jól végezni a dolgát. De miközben mindenki tele van lelkesedéssel a Horiconnál, igazából Ön, a vásárló az, akinek a legtöbb előnye származik belőle. A modelltől és annak műszaki adataitól függetlenül Ön nyugodtan hátradőlhet, mert Steve és kollégáinak figyelme mindenre kiterjed, hogy biztosítsák az Ön új Gator járművének gyors, pontos, és az Ön által megrendelt formában történő megérkezését. ■



Szállításra várakozó, egyedi megrendelésre készült Gator járművek.

A maximális rugalmasság biztosításához a különböző kialakítású járművek most már mind összeszerelhetők az új gyár két összeszerelő szalagján.



TELJES KÖRŰ TÁMOGATÁS

A tanácsadástól az értékesítésen át a karbantartásokig és javításokig a helyi John Deere partnerénél mindent megtalál, amire Önnek szüksége lehet ahhoz, hogy a gépparkja óramű pontossággal működjön. Még ma keresse fel az Önhöz legközelebbi John Deere kereskedőjét a www.kiteparkapolas.hu oldalon.





EGY GLOBÁLIS KÖZÖSSÉG

A helyi John Deere márkakereskedő és csapata bármikor az Ön rendelkezésére áll személyre szabott szolgáltatásokkal, amelyekre mindig számíthat. A John Deere közösség részeként márkakereskedőink saját egyedi üzleti stílusukat egy erős, globális lefedettségű vállalat valamennyi előnyével ötvözik.



EGYÉNRE SZABOTT FINANSZÍROZÁS

A John Deere Financial több mint 150 éve segíti vásárlóinkat a vállalkozásuk fejlesztésében. Mivel egyedülálló módon ismerjük az Ön piacát, valamint azokat a kihívásokat, amelyekkel Ön szembesül, testre szabott finanszírozási lehetőséget kínálunk az Ön vállalkozása fejlesztéséhez szükséges gépekhez.

A részletfizetéstől a lízingen át a gépbérletig az Ön helyi John Deere kereskedője segít az Ön vállalkozásához legjobban illeszkedő opciók kiválasztásában. Miért ne ugorna be hozzánk egy kis beszélgetésre?



PowerGard

LEGYEN NYUGODT – VIGYÁZUNK A GÉPEIRE

Egy PowerGard karbantartási és védelmi tervvel Ön nyugodtan hátradőlhet, mert a gépei mindig csúcsműködésben és munkára kész állapotban lesznek.



Maximális hasznos üzemidő, minimális problémák – A PowerGard megadja Önnek a szabadságot, hogy a vállalkozására koncentrálhasson, amíg mi vigyázunk a gépeire.

POWERGARD CSOMAGOK

POWERGARD KARBANTARTÁS

POWERGARD KARBANTARTÁS

POWERGARD VÉDELEM

POWERGARD KARBANTARTÁS

POWERGARD VÉDELEM

POWERGARD VÉDELEM PLUSZ



TÉNYEK, NEM TALÁLGATÁSOK

Vágyott már arra, bárcsak megröntgenezhetné a gépét, hogy lássa, hogyan működik belül? Az ExpertCheck majdnem ugyanilyen jó dolog: a gép összes fontos részegységének (szenzorok, elektronika és szoftver) alapos diagnosztizálása percre pontos, a valós használaton alapuló ellenőrzési listákkal és eszközökkel, amelyekkel csak a John Deere márkaszervizek rendelkeznek. Ennek eredménye egy részletes jelentés, amely pontosan leírja a gép aktuális állapotát, valamint azt, hogy mit szükséges elvégezni, és mikor.

EGYÉRTELMŰ ÁRAZÁS

A jelentés alapján Ön meg tudja nekünk mondani, hogy pontosan milyen munkát szeretne elvégeztetni. Az átlátható árazással és a mindent magukba foglaló alkatrész- és munkadíj-csomagokkal az ExpertCheck a javítások és a karbantartások vonatkozásában is egyértelmű értéket nyújt az áráért.



ALKATRÉSZEK ÉS JAVÍTÁSOK

Még egy John Deere is igényelhet néha javítást. Ha ennek eljön az ideje, a márkaszervizeink mindent elkövetnek az állásidő minimalizálásáért. A legmodernebb szerviz műhellyel és a kiválóan képzett szervizcsapattal professzionális támogatást nyújtanak Önnek, mivel mindig közvetlenül a gyártótól értesülnek a legújabb frissítésekről. A kisebb javításokhoz, amelyeket Ön inkább saját maga kíván elvégezni, már másnapra biztosít minden szükséges alkatrészt – még a régebbi modellekhez is.



MUNKAVÉGZÉSHEZ HASZNÁLT HASZONGÉPJÁRMŰVEK



Megfelelő képességekkel rendelkező partnert keres, amely finoman jár, de ugyanolyan keményen dolgozik, mint Ön?
Vegyen be a csapatába egy Gatort – és lazítson.



KITŰNŐ JELLEMZŐK

MUNKAVÉGZÉSHEZ HASZNÁLT
HASZONGÉPJÁRMŰVEK





ABRONCSOK MINDEN TERÜLETRE

Az összes T sorozatú Gator haszongépjármű csúcsmínőségű, abroncsokkal vannak felszerelve, amelyekkel a gyep károsítása nélkül is keményen dolgozhat. Futófelülete speciális mintázatának köszönhetően kemény és puha felületekre egyformán alkalmasak.



FÉKEK

Minden fékrendszer pontosan hozzá van illesztve a jármű teherbírásához.



INTUITÍV KEZELŐSZERVEK

Ha Ön korábban soha nem vezetett Gatort, akkor is azonnal otthonosan fogja érezni magát. Az összes kezelőszerv egyszerű, áttekinthető, ... és pontosan ott van, ahol Önnek szüksége van rá.



GATOR TS

VEGYE ÚGY, HOGY MÁR KÉSZ IS VAN



TS

Benzinmotor
Lökettérfogat: 401 cm ³
Sebesség: 32 km/h
Hátsó felfüggesztés:
Kis nyomású abroncsok (merev tengely)
Vontatási kapacitás: 408 kg
Szállítási kapacitás: 227 kg

- Kényelmesen alacsony rakodási magasság
- Alacsony súlypont



KIS RAKODÁSI MAGASSÁG

A mindössze 63,5 cm-es rakodási magasságnak köszönhetően a 227 kg-os szállítási kapacitás teljes mértékben kihasználható.

VEZESSE ELEGÁNSAN

Az egyenletes járású motor és az intuitív kezelőszervek élvezetessé teszik a vezetést.



GATOR TX ÉS TX TURF

DOLGOZZON KEMÉNYEN, INDULJON FINOMAN





LESZERELT OLDALFALAKKAL

Az oldalfalak percek alatt leszerelhetők, és sík rakodófelület alakítható ki.

AZ ÖSSZES TX ÉS TX TURF MODELLEN

- Hátsó felfüggesztés:
Félig független,
spirálrugóval egybeépített
lengéscsillapító
- Vontatási kapacitás: 454 kg
- Szállítási kapacitás: 272 kg
- Alacsony súlypont
- Deluxe rakfelület
- Elöl, hátul tárcsafékek

HÁTFAL

A pick-up stílusú hátfal 90 fokban, vagy 150 fokban nyitható le. A hátfal retesze egy kézzel is működtethető.



TX

Benzinmotor
Lökettérfogat: 675 cm ³
Sebesség: 32 km/h

TX TURF

Benzinmotor
Lökettérfogat: 401 cm ³
Sebesség: 25 km/h

– Lábpedálos indítás



RAKTÉROLDALFAL-MAGASÍTÓ

Kétszeres mennyiségű nyesedék és mulcs szállítható az oldalfalak megnövelt magasságának és méreteinek köszönhetően. A hátfalon felül pántok található az ömlesztett anyagok lerakodásához

GATOR TE

EGY NULLA KÁROSANYAG-KIBOCSÁTÁSÚ GATOR,
AMELY MINDIG ÜZEMKÉSZ





TE

Elektromos motor
Sebesség: 24 km/h
Hátsó felfüggesztés:
Kis nyomású abroncsok (merev tengely)
Vontatási kapacitás: 273 kg
Szállítási kapacitás: 227 kg

- Szupercsendes elektromos működés
- Nulla károsanyag-kibocsátás



RENDKÍVÜL CSENDES ELEKTROMOS MEGHAJTÁS

A nyolc nagy teljesítményű akkumulátorral a Gator TE egy feltöltéssel 7–8 órán át keményen dolgozik – mindezt nulla károsanyag-kibocsátás mellett, és gyakorlatilag zaj nélkül. Mindegyik egység beépített, UL-tanúsítvánnyal rendelkező töltővel van ellátva, amely a teljes töltöttség elérése után automatikusan kikapcsol.

KEMÉNY MUNKAERŐ

Ne tévessze meg a Gator TE haszongépjármű szelíd külseje. A strapabíró, egy darabból kovácsolt tengelyeknek, az öntött alumíniumból készült hátsó véglehajtás ház és a Deluxe rakfelületnek köszönhetően bármilyen körülmények között keményen dolgozik.



GATOR TH 6X4

TÖBBET VONTAT, MINT AMIT ÖN EL TUD KÉPZELNI





TELJES GŐZZEL ELŐRE

Az erős, mégis takarékos dízelmotorral a Gator TH 6x4 mostoha körülmények között is fűgén mozog.

TH 6X4

Dízelmotor
Lökettérfogat: 854 cm ³
Sebesség: 32 km/h
Összkerékajítás
Hátó felfüggesztés:
Kis nyomású abroncsok (merev tengely)
Vontatási kapacitás: 726 kg
Szállítási kapacitás: 544 kg

– Kis rakodási magasság



GOLF PRO

A hat gumiabronccsal a Gator TH 6x4 kíméletesen jár az Ön számára oly becses pázsiton.



NEHÉZSÚLYÚ BAJNOK

544 kg-os szállítási kapacitásával a Gator TH 6x4 a T sorozat legerősebb modellje.

GATOR HPX815E

MUNKÁRA KÉSZEN





ELSŐ A BIZTONSÁG

Az Ön biztonsága mindig a legfontosabb. Ezért a Gator HPX815E haszongépjármű alapfelszereltségének része a naptetős bukókeret (Roll Over Protection Structure – borulás hatása elleni védőszerkezet), valamint a kényelmes, személygépkocsikra jellemző 3 pontos biztonsági öv.

CSAK PAKOLJON FEL

Nehéz a teher? Nem jelent problémát a 454 kg-os szállítási kapacitásnak köszönhetően.

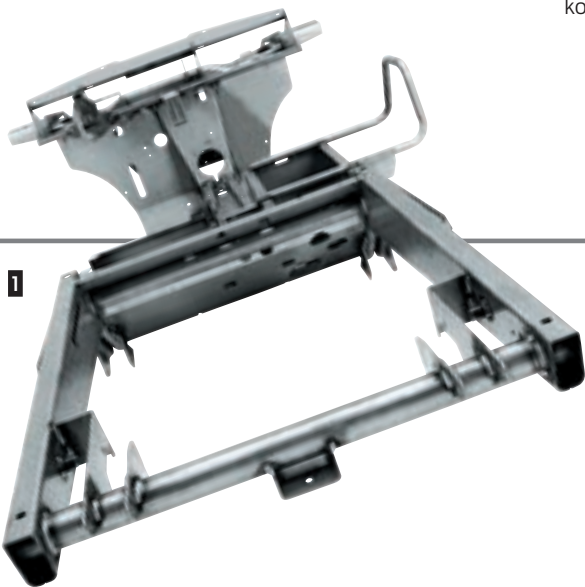

NAGY SZILÁRDSÁGÚ, HIDROFORMÁLT ACÉL VÁZSZERKEZET

Hidroformált vázszerkezeteinket a maximális tartósság, valamint az elforduló és nehéz terhekkel szembeni tolerancia érdekében a kisebb számú hegesztett varrat és csavarkötés jellemzi.

HPX815E

Dízelmotor
Lökettérfogat: 854 cm ³
Sebesség: 40 km/h
Összerékajtás
Hátsó felfüggesztés: Spirálrugóval egybeépített lengéscsillapító
Vontatási kapacitás: 590 kg
Szállítási kapacitás: 454 kg

- I** – Nagy szilárdságú, hidroformált acél vázszerkezet
- Standard Deluxe ROPS védőtető
- Közúti világítás*

* A jóváhagyás típusa országonként változó lehet. Kérjük, érdeklődjön a helyi márkakereskedőnél.



RENDKÍVÜLI FÉKERŐ

A teljesen hidraulikus fékrendszer kiváló fékteljesítményt biztosít.

PROGATOR

A PROFESSZIONÁLIS KLUB





A JÓ MŰTRÁGYÁZÁS FÉL SIKER

A TD100 homokszórót akár 538 literes kapacitású, egyszerűen kezelhető szállítószalag jellemzi. Mi több, a tartály horganyzott acélból készül.

PROGATOR

Dízelmotor
Lökettérfogat: 1115 cm ³
Sebesség: 31 km/h
Összkerékajítás, opció
Hátsó felfüggesztés: Dupla laprugók és lengéscillapítók
Vontatási kapacitás: 680 kg
Szállítási kapacitás: 907 kg

- Kis fordulási sugar
- Alacsony súlypont
- 5 fokozatú szinkronizált sebességváltó

TÖBB HELY

907 kg-os nagy szállítási kapacitásával és alacsony súlypontjával a PROGATOR – szó szerint – elbírja.



PERMETEZZEN KÖNNYEDÉN!

Ez nem jelent problémát a 750 literes HD200 permetezőgép adapterrel. A 4,6, 5,5 és 6,4 méteres szórókeret pedig bőséges választékot is kínál!



PROFI A MAGA TERÜLETÉN

A TC125-ös fűgyűjtő rendszerrel könnyen és gyorsan felszedhetők a tüskemagok, a homok, a fűnyesedék és a falevelek.

CROSSOVER TEREPJÁRÓK

MÁS, MINT A TÖBBI



Tapasztalja meg élete legnagyobb élményét egy Gator XUV-ben! Terepen vagy közúton – ezeket a munkajárműveket üdítően izgalmas vezetni. Ezenkívül teljesen fel vannak szerelve a biztonságos, megbízható működéshez.



KITŰNŐ JELLEMZŐK

CROSSOVER TEREPIJÁRÓK



TELJESEN FÜGGETLEN FELFÜGGESZTÉS

A felfüggesztés alkalmazkodik a jármű terheléséhez, és az első/hátsó felfüggesztés rugóútja a kényelem új szintjét nyújtja. A hátsó tengely stabilizátora extrém körülmények között mérsékli a karosszéria billegését.

KAPCSOLHATÓ VALÓDI ÖSSZKERÉKHAJTÁS

Az egyenletes kétkerék-hajtás érdekében állítsa a műszerfalán elhelyezett elektronikus billenőkapcsolót kikapcsolt (OFF) helyzetbe. A kategóriájában legjobb összkerék-hajtás-teljesítményhez állítsa bekapcsolt (ON) helyzetbe. Ezt követően automatikusan bekapcsol az első differenciálzár, ha a hátsó kerekek kipörögnek. Mivel a hátsó kerekek lejtmenetben vagy a motorfék használatakor nem csúsznak meg, az első kerekek ilyen körülmények között nem lépnek működésbe.

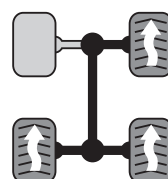

Verseny társak

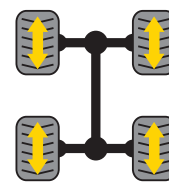

XUV sorozat

5 ACÉL VÁZSZERKEZET

Maradjon formában! A robusztus acél vázszerkezet rendkívül ellenálló, és biztosítja a szükséges stabilitást.

6 DELUXE RAKFELÜLET

A Deluxe rakfelület akkor is biztonságosan megtartja a rakományt, ha az útviszonyok kedvezőtlené válnak.

SZEMÉLYGÉPKOCSIKRA JELLEMZŐ FÉKRENDSZER

Az erős, két dugattyús hidraulikus tárcsafékek minden körülmények között működnek.

4

TELJESEN ZÁRT FOKOZATMENTES SEBESSÉGVÁLTÓ

Még kisebb fogyasztás mellett nagyobb sebességre és kényelemre vágyik? A két sebességtartományos, fokozatmentes sebességváltó nem igényel kapcsolást, és a lassú vánszorgástól egészen a csúcsebességig felülmúlhatatlan hatékonyságot biztosít.

3

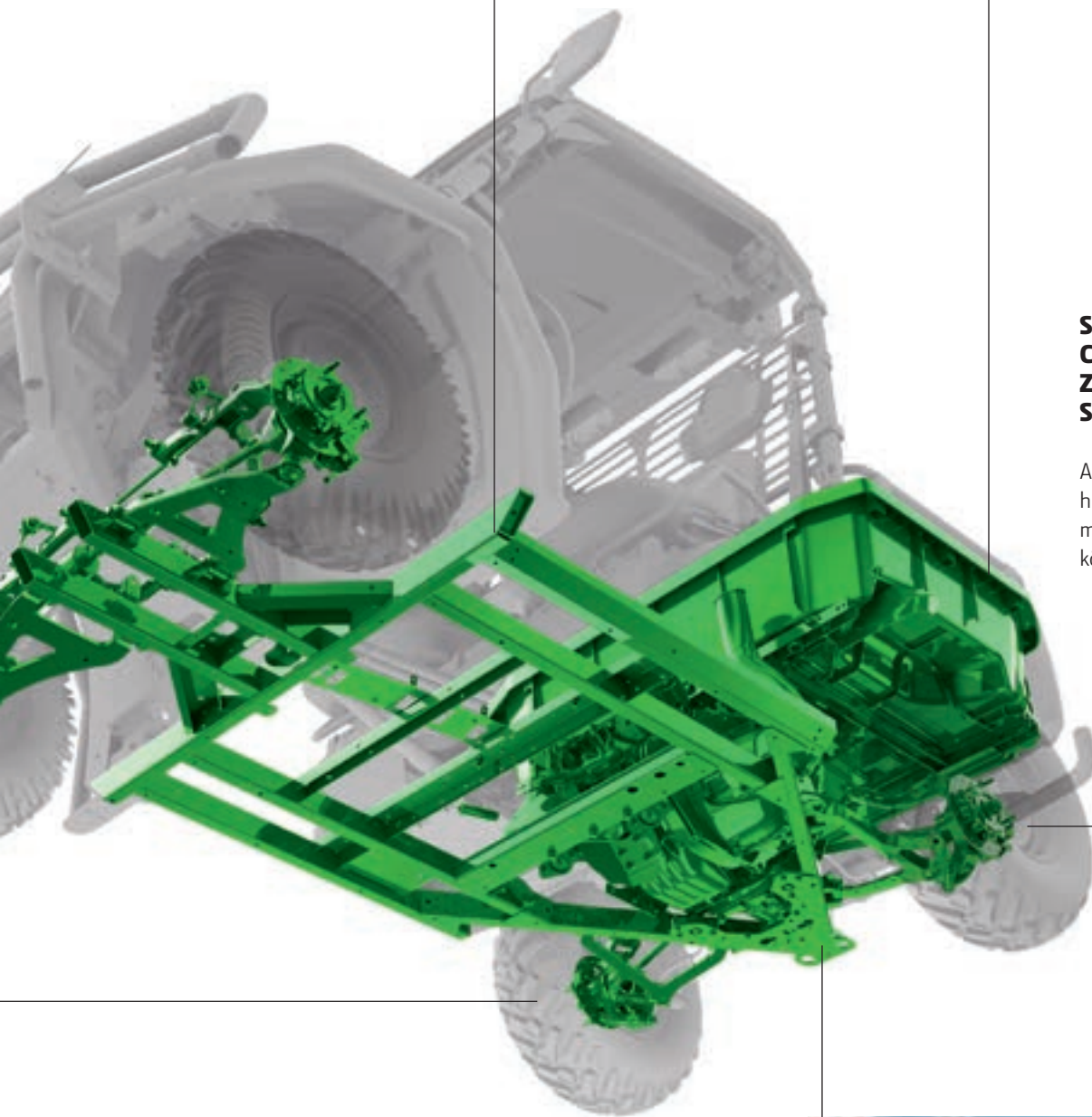

SZERVOKORMÁNYZÁS

A szervokormány az alapfelszereltség részét képezi az XUV590M, az XUV590M S4, az XUV855M, az XUV855M S4, az XUV835M és az XUV865M modellen.



ÚTRA KÉSZ

Minden XUV járművünk készen áll a közutakon való használatra.



MODERN FÜLKE

Az XUV835M és XUV865M modelleken található fülke magasra teszi a léccet a komfort, a hely és a tárolás tekintetében.



GATOR XUV560E

AZ ÖN MEGBÍZHATÓ SEGÍTSÉGE





TELJESEN FÜGGETLEN FELFÜGGESZTÉS

Mércét állít fel a kényelemre vonatkozóan, és kiemelkedő terepjáró képességet biztosít, minden körülmények között fenntartva a vonóerőt.

FÉLAJTÓK (OPCIONÁLIS)

Ezek a polikarbonát ajtók kizárólag terepen történő használatra szolgálnak. Segítenek abban, hogy Ön biztonságban legyen, anélkül, hogy akadályoznák Önt a kilátásban.

NAGYON EGYSZERŰ

A Deluxe rakfelület hátsó ajtaja 90 fokban lenyitható az egyszerűbb, gerinckímélő be- és kirakodáshoz.



XUV560E

Benzinmotor
Lökettérfogat: 570 cm ³
Sebesség: 45 km/h
Összerékajítás
Teljesen független felfüggesztés
Vontatási kapacitás: 499 kg
Szállítási kapacitás: 181 kg

– Közúti jóváhagyás*

* A jóváhagyás típusa országonként változó lehet. Kérjük, érdeklődjön a helyi márkakereskedőnél.

KEZELŐI KÉNYELEM

A személyautókéhoz hasonló műszerfal, a pedálos rögzítőfék és a bőséges tárolókapacitásnak köszönhetően az XUV560E-t élvezet vezetni.



TELJESEN ZÁRT FOKozATMENTES SEBESSÉGVÁLTÓ

A motort és a sebességváltót hűtő levegő szívónyílásának magas elhelyezése segíti távol tartani a vizet és a szennyeződést, és megelőzni a túlmelegedést.



GATOR XUV590M

MINDENT ELVISZ ÖN HELYETT





MINŐSÉGI UTAZÁS

Élvezze a szervokormánynak, az összkerékajtásnak és a teljesen független felfüggesztésnek köszönhető zökkenőmentes, kényelmes kezelést.

XUV590M

Benzinmotor
Lökettérfogat: 586 cm ³
Sebesség: 60 km/h
Összkerékajtás
Teljesen független felfüggesztés
Szervokormány: Alap kivitel
Vontatási kapacitás: 499 kg
Szállítási kapacitás: 181 kg

– Közúti jóváhagyás*

* A jóváhagyás típusa országonként változó lehet. Kérjük, érdeklődjön a helyi márkakereskedőnél.

TELJESÍTMÉNYTARTALÉK

A 32 lóerős motor még 20%-os emelkedőn is megtartja 60 km/h-s csúcsebességét.



MASSZÍV ÉS BIZTONSÁGOS

A megerősített felfüggesztés, kerekek és abroncsok éveikig tartó kemény munkához készülnek.



FÉLAJTÓK (OPCIÓ)

Ezek a masszív féljájtók biztonságban tartják Önt anélkül, hogy akadályoznák a kilátásban (kizárólag terepen).



DIGITÁLIS MŰSZERFAL

Egy pillantással 18 funkció tekinthető át: a sebességtől és a fordulatszámától az üzemanyagig, a hőmérsékleten át a diagnosztikáig.

GATOR XUV590M S4

NÉGY ÜLÉS, NÉGY MOSOLY





RAKTÉR ÉS NAGYOBB TERHELÉSI KAPACITÁS

A 181 kg-os lerakható raktérben 20 rögzítési pont található, plusz egy egy kézzel működtethető hátsóajtó-retesz a könnyű be- és kirakodáshoz. Hosszabb tárgyak (pl. csövek vagy létrák) esetén egyszerűen hajtsa le a hátsó üléspadot.



DIGITÁLIS MŰSZERFAL

A jól megvilágított digitális kijelzőn egyetlen pillantással 18 funkciót olvashat le.

XUV590M S4

Benzinmotor
Lökettérfogat: 586 cm ³
Sebesség: 60 km/h
Összkerékajítás
Teljesen független felfüggesztés
Szervokormány: Alap kivitel
Vontatási kapacitás: 499 kg
Szállítási kapacitás: 181 kg

– Közúti jóváhagyás*

* A jóváhagyás típusa országonként változó lehet. Kérjük, érdeklődjön a helyi márkakereskedőnél.



FELFÜGGESZTÉS

Vezessen magabiztosan a szervokormánynak, a valódi összkerékajításnak és a teljesen független felfüggesztésnek köszönhetően.

GATOR XUV855M

BIZTOSÍTTJA AZ ERŐT
AZ ÖN LEGNEHEZEBB MUNKÁI SORÁN IS





KEMÉNYEN DOLGOZIK, AKÁRCSAK ÖN

Masszív kialakításával és 635 kg-os teljes hasznosteher-kapacitásával az XUV855M egész évben hasznot termel.

XUV855M

Dízelmotor
Lökettérfogat: 854 cm ³
Sebesség: 51 km/h
Összkerékajítás
Teljesen független felfüggesztés
Szervokormány: Alapkvitel
Vontatási kapacitás: 680 kg
Szállítási kapacitás: 454 kg

– Közúti jóváhagyás*

* A jóváhagyás típusa országonként változó lehet. Kérjük, érdeklődjön a helyi márkakereskedőnél.

MEGÁLLÍTHATATLAN

A kapcsolható valódi összkerékajításnak köszönhetően magabiztosan működik a nehéz terepen.



MINŐSÉGI IDŐ

Érkezzen mosolyogva! Annyira jól teljesít az utakon, hogy az ember szinte sajnálja, hogy már megérkezett.

ÚTRA KÉSZ

Minden XUV járművünk készen áll a közutakon való használatra.



GATOR XUV855M S4

NÉGY SZEMÉLY PLUSZ SOK MÁS SZÁMÁRA
ELEGENDŐ HELY





LEHAJTHATÓ HÁTSÓ ÜLÉSPAD

Ha hosszabb tárgyakat kell szállítani, vagy tárolni kell valamit, a hátsó ülés pad másodpercek alatt lehajtható.

BŐVEN BEFÉRNEK NÉGYEN

Négy ülés. Kapcsolható valódi összkerék-hajtás és teljesen független felfüggesztés a zökkenőmentes, kényelmes haladásért.

TELJES MÉRETŰ RAKTÉR

Az S4 verzió négyüléses, mégis ugyanolyan méretű raktérrel rendelkezik, mint a kétüléses XUV855M modellünk.

XUV855M S4

Dízelmotor
Lökettérfogat: 854 cm ³
Sebesség: 51 km/h
Összkerék-hajtás
Teljesen független felfüggesztés
Szervokormány: Alap kivitel
Vontatási kapacitás: 680 kg
Szállítási kapacitás: 454 kg

– Közúti jóváhagyás*

* A jóváhagyás típusa országonként változó lehet. Kérjük, érdeklődjön a helyi márkakereskedőnél.



EGY EMLÉKEZETES ÚT

Az erős dízelmotornak, a hidraulikus tárcsafékeknek és a szervokormányoknak köszönhetően ez a négyüléses jármű meglepően furge és mozgékony.



GATOR XUV835M

GATOR XUV865M

A LEHETŐ LEGJOBB
A KÉNYELEM ÉS TELJESÍTMÉNY TERÉN



NINCSENEK KOMPROMISSZUMOK

Ezek a legfelső kategóriájú Gator modellek minden igényt kielégítenek a teljesítmény, a kapacitás és a személyautókéhoz hasonló kényelem tekintetében. Ha a legjobbat szeretné, ne keressen tovább.



JUSSON FEL MAGASABBRA

A kapcsolható valódi összkerékajtásnak és a még nagyobb hasmagasságnak köszönhetően mindkét modell képes haladni ott is, ahol mások nem, amikor nehezebbek a körülmények.



SZÁLLÍTSA EL

Nehéz vagy terjedelmes rakomány? Nem probléma. Ezek a modellek igen nagy vontatási és szállítási kapacitással rendelkeznek, valamint megfelelő úttartással és fékekkel.





VEZESSEN ELEGÁNSAN

Legyen az egy teljesen nyitott kezelőtér, vagy egy gyárilag beszerelt fülke, a belseje újra van tervezve a kényelem és az ergonómia szem előtt tartásával.



NYITOTT VAGY ZÁRT?

Válassza a nyitott, hálókkaal ellátott fülkét, vagy a teljesen zárt, polikarbonát ajtós fülkét a maximális védelem és a minimális zaj érdekében.

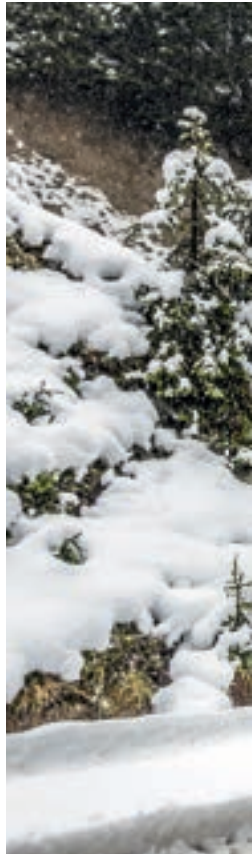



FOGLALJA EL A HELYÉT

A vezetőülés állítható, és kényelmesen magával vihet három utast, ha nem közúton közlekedik.



TÖBB HELY A HOLMIK SZÁMÁRA

Az utasüléspad alatt extra tárolóhely található. Tárgyak szem elől elrejtve történő tárolásához billentse előre az utasüléspadot.



KÉNYELMES ÉS SZÁRAZ

Ha a teljesen zárt fülkét választja, az alapfelszereltség részét képezi benne a fűtés – ez tökéletes megoldás, ha Ön egész évben dolgozik.



VÁLASSZON ÜZEMANYAGOT

Mindkét modell a személyautókéhoz hasonló kényelmet és kezelőszerkeket kínálja. Válasszon a benzinüzemű XUV835M és a dízelüzemű XUV865M között.



KÖNNYŰ HOZZÁFÉRÉS

Szűk bejáratok? A tágas új fülke ellenére ezek a Gator modellek meglepően kompaktnak, és minden irányba biztosítják azt a kilátást, amelyre Önnek szűk helyeken szüksége van.



BEVETÉSHEZ BEHUZALOZVA

A fülkét előre beszerelt vezetékkel szállítjuk, így a csörlő csatlakoztatása igazán egyszerű.



BILLENTSEN ÉS MENJEN

Az opcionális elektromos platóbillentéssel az Ön Gator járműve dömperként is funkcionál.



XUV835M

Benzinmotor
Lökettérfogat: 812 cm ³
Sebesség: 60 km/h
Összerékajhítás
Teljesen független felfüggesztés
Szervokormány: Alapkivitel
Vontatási kapacitás: 907 kg
Szállítási kapacitás: 454 kg

– Közúti jóváhagyás*

* A jóváhagyás típusa országonként változó lehet. Kérjük, érdeklődjön a helyi márkakereskedőnél.

XUV865M

Dízelmotor
Lökettérfogat: 854 cm ³
Sebesség: 50 km/h
Összerékajhítás
Teljesen független felfüggesztés
Szervokormány: Alapkivitel
Vontatási kapacitás: 907 kg
Szállítási kapacitás: 454 kg

– Közúti jóváhagyás*

* A jóváhagyás típusa országonként változó lehet. Kérjük, érdeklődjön a helyi márkakereskedőnél.

GATOR TARTOZÉKOK



T SOROZAT



RAKTÉR

1 Raktér-elválasztó

A Deluxe rakfelület felszerelhető extra elválasztó lemezekkel, amelyek előre és hátra egyaránt beszerelhetők, és szerszámok nélkül, egyszerűen kivehetők.

2 Rakfelület-billentés

A rakfelület felemelése, illetve leengedése könnyedén elvégezhető az ülésből, a műszerfalon elhelyezett kapcsolóval. Elektromechanikus működésű, a rakfelület teljes terhelési kapacitására van méretezve.

3 Raktéroldalfal-magasító

A raktéroldalfal-magasítók lehetővé teszik Önnek kétszeres mennyiségű könnyű anyag, pl. nyesedék és mulcs, szállítását. A hátfal felül pántolt (hasonlóan a dőmperekhez) az ömlesztett anyagok könnyű lerakodásához (TX, TX-Turf, TE, TH).

4 Raktér-szerszámtartó

Az oldalsó szerszámtartónak köszönhetően a raktér hosszú nyelű szerszámok szállítása közben is maximálisan kihasználható. A konzolok helyzete állítható, így a legkülönbözőbb tárgyak helyezhetők a szerszámtartóra.

5 Raktér oldalvédelem

A könnyen felszerelhető, megerősített védőcső védi a rakteret, és nem zavarja a lerakási műveletet – sem kézi, sem elektromos platóbillentés (TX 4x2, TE 4x2) esetén.

KÖZÚTI JÓVÁHAGYÁS

Közutak

A Gator járművek használata közutakon a nemzeti hatóságok jóváhagyásától függ. Világítási készleteinkkel, tükreinkkel és más nélkülözhetetlen tartozékunkkal kapcsolatban a részletekről a helyi márkakereskedőnél tájékozódhat.



VILÁGÍTÁS

6 Féklámpa- és hátsólámpa-készlet

Tegye láthatóbbá Gator járművét bármilyen körülmények között a féklámpa- és hátsólámpa-készlet segítségével.

LÖKHÁRÍTÓ

7 Első lökhárító

A jármű elejére szerelt erős és új tervezésű gallytörő rácsos lökhárító modern és impozáns megjelenést biztosít a Gator összes T sorozatú modelljének.

8 Megerősített gallyvédelem

Az erős acélcsövekből álló, megerősített lökhárító és gallytörő rács védi az egységet az elölről érkező ütésekkel szemben, és ezenkívül megnövelt védelmet biztosít a hűtőrács és a fényszórók számára.

9 Elülső oldálvédő

A tartós csőváz kiegészítő védelmet biztosít az elülső hűtőrács, a lámpák és a sárvédők számára.

10 Hátsó lökhárító

A hátsó lökhárító elegáns és masszív hátsó védelmet biztosít a járműnek.

VONÓRÚD

11 Vonórúd vonószerem

A standard hátsó, illetve az opcionális első fogadó szerkezetre szerelhető, pótkocsik vontatására.

KEZELŐTÉR

12 Szélvédő

A könnyen felszerelhető, állítható magasságú, színezett akril szélvédő védi a vezetőt a portól és szélétől.

13 Gumiszőnyeg az utastérbe

A mosható padlóburkolat védi a padlót, csökkenti a fülkében felhalmozódó por és szemet mennyiségét, valamint a zajszintet.

ÜLÉSEK

Vezessen elegánsan és kényelmesen a magas támlás, vagy kagylóülésekben. Öné a választás!

Biztonság

A legfontosabb számunkra az Ön biztonsága. Ezért minden Gator modellen az alapfelszereltség része a személyautókéhoz hasonló kényelmes, három pontos biztonsági öv.

14 Magas támlás kagylóülések

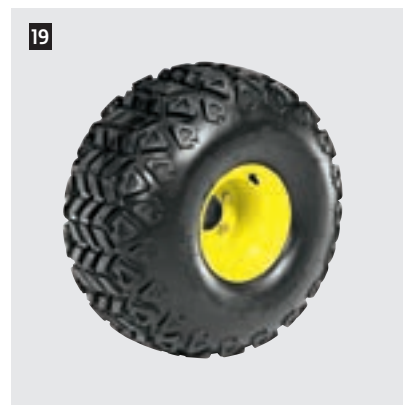

ELÜLSŐ TARTÓ

15 Első csomagtartó

Ez a jókorára tervezett tartó akár 45 kg-nyi teher szállítására is alkalmas. A gallytörő ráccsal együtt előre billenthető, hogy teljesen hozzá lehessen férni a motorháztető alatti tároló és szervizelési helyekhez.

BUKÓKERET

16 T sorozatú ROPS védőtető

Használjon nagyméretű ROPS védőtetőt (Roll Over Protection Structure – borulás hatása elleni védőszerkezet), amely a GATOR T sorozatú modellje egész éves UV-védelmére vonatkozó tanúsítvánnyal rendelkezik. Opcionális első szélvédő, üvegajtók és üvegből készült hátsó ablak rendelhető.

TOLÓLAPOK

17 72 collos tolólap (1,83 m)

- Hókotrás / könnyebb anyagok eltolása
- Kézi állítás háromféle szög helyzetbe
- Elektro-hidraulikus emelőrendszer
- Gyorscsatlakozó rendszer
- Két állítható csúszótalp
- Cserélhető vágóél

72 collos „V” tolólap (1,83 m)

- Hókotrás / könnyebb anyagok eltolása
- Kézi állítás háromféle szög helyzetbe
- Elektro-hidraulikus emelőrendszer
- Gyorscsatlakozó rendszer
- Két állítható csúszótalp
- Cserélhető vágóél

GUMIABRONCSOK

18 Gyep

- Kíméli a gyepet
- Remek tapadás nedves felületen is
- Magas kényelmi szint
- Kis kopás szilárd felületen

19 Cayman AT (minden terepre)

- Univerzális általános gumiabroncs útra és terepre
- Jó tapadás terepen
- Kis talajnyomás

20 Cayman XT (extrém terepre)

- Kiemelkedő tapadás terepen
- Defektmentes
- Szilárd burkolatú úton is használható

XUV560E ÉS XUV590M



RAKTÉR

1 Raktér elektromos platóbillentése

A rakfelület felemelése, illetve leengedése könnyedén elvégezhető az ülésből, a műszerfalon elhelyezett kapcsolóval. Elektromechanikus működésű, a rakfelület teljes terhelési kapacitására van méretezve.

2 Raktéroidalfal-magasítók

Bővítse ki a rakterét ezeknek a gyorsan felerősíthető toldatoknak a segítségével.

Raktér oldalsó védőcső

A raktér oldalsó védőcsöve impozánsabb megjelenést és masszívabb védelmet biztosít a raktér oldalsó részén.

VILÁGÍTÁS

LED-es munkalámpák

Kiegészítő LED-es munkalámpa-készletek rendelhetők.

3 Nagy teljesítményű Hella fényszórók

A bevilágított terület növeléséhez két 55 wattos lámpa szerelhető a megerősített gallytörő rácsra (az MY18 esetében az alapfelszereltség részét képezi).

FORDULATSZÁM-SZABÁLYOZÁS

4 Digitális műszerfal

Minden olyan információ, amelyre szüksége van, bármilyen fényviszonyok esetén könnyen leolvasható (XUV560E és XUV590M).



VÁZSZERKEZET/LÖKHÁRÍTÓ

5 Megerősített gallyvédelem

A lökhárítóra szerelt, erős és ellenálló gallytörő rács imponáns megjelenést kölcsönöz a járműnek.

6 Oldalsó védőcsövek

A masszív oldalsó védőcsövek nemcsak az oldalsó ütközések ellen védenek, de modern és imponáns megjelenést is biztosítanak.

7 Terelőlemez

A polietilén védőlemez könnyen átcsúszik az akadályok felett, így védve a vázat és az erőátvitelt a szennyeződésektől, az ágaktól és a sérülésektől.

8 Hátsó lökhárító

Védi a rakteret és a hátsó ajtót.

KEZELŐTÉR

9 Kemény műanyag ajtó

Ezek az ajtók minden évszakban ideálisak az időjárásal szembeni védelemre. Közúti jóváhagyásra nem alkalmasak.

10 Tető és hátsó védőrács

Nagyobb védelmet nyújt az elemekkel szemben, a hátsó védőrácson fejtámla is található.

11 Hátsó védőrács

Nagyobb védelem az elemekkel szemben egy kemény műanyag rács segítségével.



12



13



14



15



16



17



18

12 Sport kormánykerék

A színhatások és a kényelemérzet nélkülözhetlenné teszik!

13 Hálók

A hálók nagyobb biztonságot és védelmet nyújtanak (az alapfelszereltség része az XUV560E és az XUV590M modellen).

14 Polikarbonát féljajtók

Ezek a féljajtók kizárólag terepen történő használatra szolgálnak (opcionális az XUV560E és az XUV590M modell esetében).

Ülések

Vezessen elegánsan és kényelmesen a magas támlás, vagy kagylóülésekben. Öné a választás!

Biztonság

A legfontosabb számunkra az Ön biztonsága. Ezért minden Gator járművön az alapfelszereltség része a személyautókéhoz hasonló kényelmes, három pontos biztonsági öv.

15 Magas támlás kagylóülések

16 Szélvédők

Fél, teljes (a képen) és teljes üveg

TÁROLÁS ÉS TARTÓK

17 Első csomagtartó

A jókorára tervezett tartó (122 cm hosszú, 34 cm széles és 9 cm mély) akár 45 kg-nyi holmit is elbír.

18 Csörlő

- Akár 1587 kg mozgatására
- Rönkök mozgatására, bokrok szelektív kihúzására és kerítések kifésztéséhez
- Nagyobb hatékonyság és jobb tehereloszlás a csendes, három fokozatú bolygókerék-hajtóműnek köszönhetően
- Elöl és hátul is felszerelhető

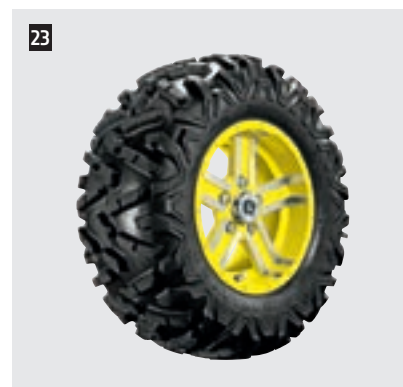

TOLÓLAPOK

19 66 collos mellső tolólap (1,68 m)

- Hókotrás / könnyebb anyagok eltolása
- Kézi állítás ötféle szöghelyzetbe
- Csörlős működésű (további kiegészítők szükségesek)
- Két állítható csúszótalp
- Cserélhető vágóél

GUMIABRONCSOK

20 Gyepgumi

- Minimális terepkárosítás
- Hosszú élettartam szilárd felületen is
- 4 réteg a kiváló defektállóságért

21 HPAP (nagy teljesítményű általános gumiabroncs)

- Optimális tapadás
- Minimális terepkárosítás (XUV560E, XUV590M, HPX815E)

22 Ancla M-T (extrém terepre)

- Durva terepre való mintázat
- Sárban is kiváló kapaszkodás a vezetési kényelem feláldozása nélkül
- 4 réteg a kiváló defektállóságért

23 Maxxis Big Horn 2.0 radiál

- A radiál gumiabroncs-kialakítás jobb rugózást biztosít
- Könnyűfém keréktárcsák a kiemelkedő teljesítmény és megjelenés érdekében
- A kétirányú futófelületi mintázat biztosítja a megbízható kanyarodást és a terepjárást gyökereken és sziklákon
- 6 réteg a maximális defektállóság és élettartam érdekében

XUV835M, XUV855M, XUV865M ÉS HPX815E



AMS MEGOLDÁSOK

A még nagyobb teljesítmény érdekében szereljen fel StarFire vevőt és GS kijelzőt (mindkettő külön kapható).

TOLÓLAPOK

1 72 collos tolólap (1,83 m)

- Hókotrás / könnyebb anyagok eltolása
- Kézi állítás háromféle szög helyzetbe
- Elektro-hidraulikus emelőrendszer
- Gyorscsatlakozó rendszer
- Két állítható csúszótalp
- Cserélhető vágóél

2 72 collos „V” tolólap (1,83 m)

- Hókotrás / könnyebb anyagok eltolása
- Kézi állítás háromféle szög helyzetbe
- Elektro-hidraulikus emelőrendszer
- Gyorscsatlakozó rendszer
- Két állítható csúszótalp
- Cserélhető vágóél

RAKTÉR

3 Raktéroldalfal-magasító

Ezeknek a tartós toldatoknak a segítségével kétszeres mennyiségű nyesedék vagy mulcs szállítható. A hátfalon felül pántok találhatóak a könnyebb lerakáshoz. (XUV835M, XUV855M, XUV855M S4). Háló típusú oldaltoldatok kaphatók a HPX815E modellhez.

4 Raktér-elválasztó

Hozza ki a legtöbbet Deluxe rakteréből ezeknek a gyors kioldású elosztóknak a segítségével. Nincs szükség szerszámra.



5 Raktér-szerszámtartó

Értékes raktérterületet takarít meg azzal, ha hosszú szerszámokat csatlakoztat ehhez az állítható tartóhoz.

6 Rakfelület-billentő motor

A rakfelület felemelése, illetve leengedése könnyedén elvégezhető az ülésből, a műszerfalon elhelyezett kapcsolóval. Elektromechanikus működésű, a rakfelület teljes terhelési kapacitására méretezett (az alapfelszereltség részét képezi az XUV835M és az XUV865M modellen).

KÜRT

7 Kürtkészlet

Tartalmazza a kürtöt, a szerelőkereteket, a kábelköteget és a kapcsolót.

VILÁGÍTÁS

8 LED-es közúti lámpák

A legmodernebb közúti lámpák a biztonságosabb működéshez az egész év során.

9 LED-es munkalámpák

A tiszta, egyenletes megvilágításhoz csavarozza fel ezeket a lámpákat fülkéje vázszerkezetének elülső részére.

10 Sárga Forgólámpa

Jól látható forgó lámpa masszív borostyánsárga lencsékkel és fej fölé szerelt be-/kikapcsoló billenőkapcsolóval.

VÉDŐELEMEK

Raktér oldalsó védelme

A raktér oldalsó védőcső imponánsabb megjelenést és masszívabb védelmet biztosít a raktér oldalsó részén.

Terelőlemez

A terelőlemez a meglévő erőátviteli védőlemez mellett található, és segít elkerülni a sár és a szennyeződés lerakódását. Ne feledje, hogy ez nem egy teljes védőlemez.

11 + 12 Megerősített gallyvédelem

A lökhárítóra szerelt, erős és ellenálló gallytörő rács modern és imponáns megjelenést kölcsönöz a járműnek. A képeken a bővített verzió látható kiegészítő oldaltoldatokkal (nem képezi az alapfelszereltség részét).



FÜGGESZTŐSZERKEZETEK

13 Hátsó lökhárító

A hátsó lökhárító elegáns és masszív hátsó védelmet biztosít a járműnek.

14 Hátsó oldalsó védőcső

A masszív oldalsó védőcsövek nemcsak az oldalsó ütközések ellen védenek, de modern és impozáns megjelenést is biztosítanak.

15 Hátsó fém védőrács

Ez a tartós rács a láthatóság gyengítése nélkül védi a fülkénének hátsó ablakát.

16 Vonószem / gömb vonóhorgok

A standard hátsó, illetve az opcionális első fogadó szerkezetre szerelhető, pótkocsik vontatására.

KEZELŐTÉR

17 Polikarbonát ajtók Deluxe fülkéhez

Kézzel letekerhető ablakkal és számos tárolórecesszel felszerelve szállítjuk.

18 Gumiszőnyeg a fülkébe

A mosható padlóburkolat védi a padlót, csökkenti a fülkében felhalmozódó por és szemét mennyiségét, valamint a zajszintet.



19



21



23



20



22



24

19 Deluxe fülke vázszerkezete

Borulásvédettséget az Autóipari Mérnökök Szövetsége (SAE) tanúsítja. Három pontos biztonsági öveget tartalmaz, és teljes kényelmű utasfülkévé alakítható.

20 Fülkefűtés

Egész évben melegen tartja a fülkét. A nagy kimeneti teljesítményű, kétebességes fűtés a szélvédőt is jégmentesíti. Megfelelő fűtés-csatlakoztatókészletet igényel (kizárólag az XUV855M modell esetében).

21 Oldalsó tükör

Biztosítson a személygépkocsikra jellemző láthatóságot Gator járművének ennek a masszív, összecsukható oldalsó tükörnek a segítségével.

Táblagép-keret és mobiltelefon-tartó

Ez a masszív, a műszerfalra elhelyezett tartó biztonságot nyújt a készülékeknek, amikor az útviszonyok kedvezőtlené válnak.

Rádiókészlet

Mindent tartalmaz, amire Önnek a gyors, egyszerű telepítéshez szüksége van. Rádiókészüléket nem tartalmaz.

Ülések

Vezessen elegánsan és kényelmesen a magas támlás, vagy kagylóülésekben. Öné a választás!

Biztonság

A legfontosabb számunkra az Ön biztonsága. Ezért minden Gator haszongépjárművön az alapfelszereltség része a személyautókéhoz hasonló kényelmes, három pontos biztonsági öv.

22 Sportülés

(kizárólag az XUV835M és az XUV865M modell esetében)

23 Magas támlás kagylóülések

24 Ülőssor



SZÉLVÉDŐ

25 Ablakmosó és -törlő készlet

A személygépkocsikra jellemző biztonság nedves vagy sáros körülmények között.

ELÜLSŐ TARTÓ

26 Első csomagtartó

Megnöveli Gator haszongépjárművének munkavégző képességét az első motorháztető fölötti tartó felszerelésével. A csomagtartó könnyen felszerelhető a kívánt első gallytörő rácsra. A képen a tartó mellett a gallytörő rács a gallytörő rács toldata és az elülső oldalsvédő csóváz látható.

CSÖRLŐ

27 + 28 Csörlő

- HPX815E esetében legfeljebb 1587 kg (3500 lbs), XUV835M és XUV865M esetében legfeljebb 2041 kg (4500 lbs), és XUV855M esetében legfeljebb 1587 kg (3500 lbs) mozgatására
- Rönkök mozgatására, bokrok szelektív kihúzására és kerítések kifeszítéséhez
- Nagyobb hatékonyság és jobb tehereloszlás a csendes, háromfokozatú bolygókerék-hajtóműnek köszönhetően
- Elöl és hátul is felszerelhető

Vezeték nélküli csörlő-távírányító

A csörlő azonnali, nyomógombos irányításához a jármű belsejéből vagy külső részéről. (az új XUV835M és XUV865M modell esetében)



29

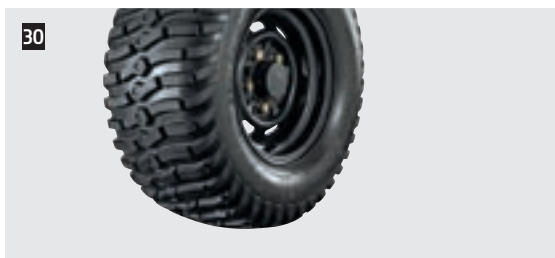

30



31

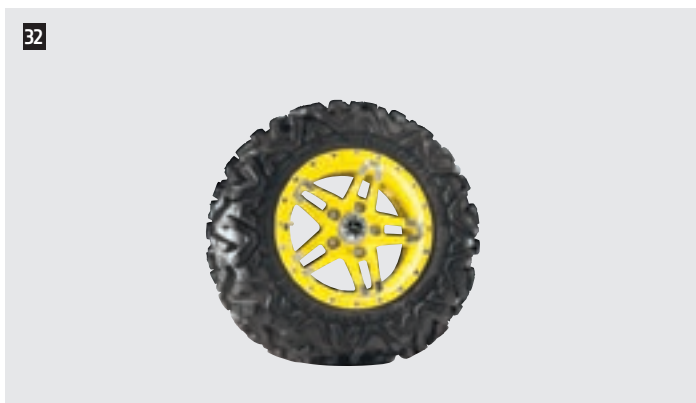

32



33

GUMIABRONCSOK

29 Gyep

- Kíméli a gyepet
- Remek tapadás nedves felületen is
- Magas kényelmi szint
- Kis kopás szilárd felületen (HPX815E)

30 Terra-Hawk AT (minden terepre)

- Univerzális általános gumiabroncs közútra és terepre
- Jó tapadás terepen
- Kis talajnyomás (Megfelelő az XUV835M, XUV855M, XUV865M modellhez, nem kompatibilis az XUV855M S4 modellel)

31 ÚJ acél keréktárcsák Maxxis gumiabroncsokhoz

- A nagyobb, 14" átmérő javítja az utazást és a teljesítményt
- Nagyobb lyukak a könnyebb tisztításhoz (Megfelelő az XUV835M, XUV855M, XUV865M modellhez)

32 Maxxis Big Horn 2.0 radiál

- A radiál gumiabroncs-kialakítás jobb rugózást biztosít
- Könnyűfém keréktárcsák a kiemelkedő teljesítmény és megjelenés érdekében
- A kétirányú futófelületi mintázat biztosítja a megbízható kanyarodást és a terepjárást gyökereken és sziklákon
- 6 réteg a maximális defektállóság és élettartam érdekében (Megfelelő az XUV835M, XUV855M, XUV865M modellhez)

33 Ancla M-T (extrém terep)

- Durva terepre való mintázat
- Sárban is kiváló kapaszkodás a vezetési kényelem feláldozása nélkül
- 4 réteg a kiváló defektállóságért (Megfelelő az XUV835M, XUV855M, XUV865M modellhez)

	TS	TX	TX Gyep	TE	TH	HPX 815E	XUV 560E	XUV 590M	XUV 590M S4	XUV 855M	XUV 855M S4	XUV 835M	XUV 865M
MUNKALÁMPÁK													
Forgó villogólámpa	<input type="checkbox"/>	<input type="checkbox"/>	<input type="checkbox"/>	<input type="checkbox"/>	<input type="checkbox"/>	<input type="checkbox"/>	<input type="checkbox"/>	<input type="checkbox"/>	<input type="checkbox"/>	<input type="checkbox"/>	<input type="checkbox"/>	<input type="checkbox"/>	<input type="checkbox"/>
Első munkalámpák (2)	<input type="checkbox"/>	<input type="checkbox"/>	<input type="checkbox"/>	<input type="checkbox"/>	<input type="checkbox"/>	<input type="checkbox"/>				<input type="checkbox"/>		<input type="checkbox"/>	<input type="checkbox"/>
Hátsó munkalámpa (1)	<input type="checkbox"/>	<input type="checkbox"/>	<input type="checkbox"/>	<input type="checkbox"/>	<input type="checkbox"/>	<input type="checkbox"/>				<input type="checkbox"/>		<input type="checkbox"/>	<input type="checkbox"/>
LED-es munkalámpák tetőre/ bukókeretre, Első/hátsó							<input type="checkbox"/>	<input type="checkbox"/>	<input type="checkbox"/>	<input type="checkbox"/>	<input type="checkbox"/>	<input type="checkbox"/>	<input type="checkbox"/>
Deluxe lámpakészlet	<input type="checkbox"/>	<input type="checkbox"/>	<input type="checkbox"/>	<input type="checkbox"/>	<input type="checkbox"/>	<input type="checkbox"/>	<input type="checkbox"/>	<input type="checkbox"/>	<input type="checkbox"/>	<input type="checkbox"/>	<input type="checkbox"/>	<input type="checkbox"/>	<input type="checkbox"/>
Féklámpa/hátsó lámpa készlet	<input type="checkbox"/>	<input type="checkbox"/>	<input type="checkbox"/>	<input type="checkbox"/>	<input type="checkbox"/>	<input type="checkbox"/>	<input checked="" type="checkbox"/>	<input checked="" type="checkbox"/>	<input checked="" type="checkbox"/>	<input checked="" type="checkbox"/>	<input checked="" type="checkbox"/>	<input checked="" type="checkbox"/>	<input checked="" type="checkbox"/>
Nagy teljesítményű Hella fényszórók						<input type="checkbox"/>	<input type="checkbox"/>	<input type="checkbox"/>	<input type="checkbox"/>	<input type="checkbox"/>	<input type="checkbox"/>	<input type="checkbox"/>	<input type="checkbox"/>
Standard bukókeret, kapcsolósor							<input type="checkbox"/>	<input type="checkbox"/>	<input type="checkbox"/>		<input type="checkbox"/>		
RAKTÉR													
Rakfelület-emelő, kézi	<input checked="" type="checkbox"/>	<input checked="" type="checkbox"/>	<input checked="" type="checkbox"/>	<input checked="" type="checkbox"/>	<input checked="" type="checkbox"/>	<input checked="" type="checkbox"/>	<input checked="" type="checkbox"/>	<input checked="" type="checkbox"/>	<input checked="" type="checkbox"/>	<input checked="" type="checkbox"/>	<input checked="" type="checkbox"/>	<input type="checkbox"/>	<input type="checkbox"/>
Rakfelület-billentő motor	<input type="checkbox"/>	<input type="checkbox"/>	<input type="checkbox"/>	<input type="checkbox"/>	<input type="checkbox"/>	<input type="checkbox"/>	<input type="checkbox"/>	<input type="checkbox"/>	<input type="checkbox"/>	<input type="checkbox"/>	<input type="checkbox"/>	<input checked="" type="checkbox"/>	<input checked="" type="checkbox"/>
Raktéroldalfal-magasító		<input type="checkbox"/>	<input type="checkbox"/>	<input type="checkbox"/>	<input type="checkbox"/>		<input type="checkbox"/>	<input type="checkbox"/>	<input type="checkbox"/>	<input type="checkbox"/>	<input type="checkbox"/>	<input type="checkbox"/>	<input type="checkbox"/>
Rakfelület-elválasztó készlet		<input type="checkbox"/>	<input type="checkbox"/>	<input type="checkbox"/>	<input type="checkbox"/>					<input type="checkbox"/>	<input type="checkbox"/>	<input type="checkbox"/>	<input type="checkbox"/>
Raktér-szerszámtartó		<input type="checkbox"/>	<input type="checkbox"/>	<input type="checkbox"/>	<input type="checkbox"/>					<input type="checkbox"/>	<input type="checkbox"/>	<input type="checkbox"/>	<input type="checkbox"/>
Raktér oldalsó védőcsöve		<input type="checkbox"/>	<input type="checkbox"/>	<input type="checkbox"/>	<input type="checkbox"/>		<input type="checkbox"/>	<input type="checkbox"/>	<input type="checkbox"/>	<input type="checkbox"/>	<input type="checkbox"/>	<input type="checkbox"/>	<input type="checkbox"/>
Raktér-bélés	<input type="checkbox"/>					<input type="checkbox"/>							
Raktéri sínek							<input type="checkbox"/>	<input type="checkbox"/>	<input type="checkbox"/>				
Rakfelület szőrt védőborítással		<input checked="" type="checkbox"/>	<input checked="" type="checkbox"/>	<input checked="" type="checkbox"/>	<input checked="" type="checkbox"/>		<input checked="" type="checkbox"/>	<input checked="" type="checkbox"/>	<input checked="" type="checkbox"/>	<input checked="" type="checkbox"/>	<input checked="" type="checkbox"/>	<input checked="" type="checkbox"/>	<input checked="" type="checkbox"/>
Raktér-szőnyeg		<input type="checkbox"/>	<input type="checkbox"/>	<input type="checkbox"/>	<input type="checkbox"/>		<input type="checkbox"/>	<input type="checkbox"/>		<input type="checkbox"/>	<input type="checkbox"/>	<input type="checkbox"/>	<input type="checkbox"/>
Raktér-gumiszőnyeg	<input type="checkbox"/>					<input type="checkbox"/>							
Raktér oldalsó tárolódoboz	<input type="checkbox"/>	<input type="checkbox"/>	<input type="checkbox"/>			<input type="checkbox"/>							
VONÓSZEM													
Hátsó vonószem	<input type="checkbox"/>	<input type="checkbox"/>	<input type="checkbox"/>	<input type="checkbox"/>	<input type="checkbox"/>	<input type="checkbox"/>	<input type="checkbox"/>	<input type="checkbox"/>	<input type="checkbox"/>	<input type="checkbox"/>	<input type="checkbox"/>	<input type="checkbox"/>	<input type="checkbox"/>
Gömb vonófej d:50mm	<input type="checkbox"/>	<input type="checkbox"/>	<input type="checkbox"/>	<input type="checkbox"/>	<input type="checkbox"/>	<input type="checkbox"/>	<input type="checkbox"/>	<input type="checkbox"/>	<input type="checkbox"/>	<input type="checkbox"/>	<input type="checkbox"/>	<input type="checkbox"/>	<input type="checkbox"/>
Hátsó csatlakozó	<input type="checkbox"/>	<input type="checkbox"/>	<input type="checkbox"/>	<input type="checkbox"/>	<input type="checkbox"/>	<input type="checkbox"/>	<input checked="" type="checkbox"/>	<input checked="" type="checkbox"/>	<input checked="" type="checkbox"/>	<input checked="" type="checkbox"/>	<input checked="" type="checkbox"/>	<input checked="" type="checkbox"/>	<input checked="" type="checkbox"/>
Vonórúd	<input type="checkbox"/>	<input type="checkbox"/>	<input type="checkbox"/>	<input type="checkbox"/>	<input type="checkbox"/>	<input type="checkbox"/>	<input type="checkbox"/>	<input type="checkbox"/>	<input type="checkbox"/>	<input type="checkbox"/>	<input type="checkbox"/>	<input type="checkbox"/>	<input type="checkbox"/>
Első csatlakozó	<input type="checkbox"/>	<input type="checkbox"/>		<input type="checkbox"/>		<input checked="" type="checkbox"/>	<input checked="" type="checkbox"/>	<input checked="" type="checkbox"/>	<input checked="" type="checkbox"/>	<input checked="" type="checkbox"/>	<input checked="" type="checkbox"/>	<input checked="" type="checkbox"/>	<input checked="" type="checkbox"/>
LEMEZEK													
66 collos tolólap (1,68 m)							<input type="checkbox"/>	<input type="checkbox"/>	<input type="checkbox"/>				
72 collos tolólap (1,83 m)	<input type="checkbox"/>	<input type="checkbox"/>	<input type="checkbox"/>	<input type="checkbox"/>	<input type="checkbox"/>	<input type="checkbox"/>				<input type="checkbox"/>	<input type="checkbox"/>		
72 collos „V” tolólap (1,83 m)	<input type="checkbox"/>	<input type="checkbox"/>	<input type="checkbox"/>	<input type="checkbox"/>	<input type="checkbox"/>	<input type="checkbox"/>				<input type="checkbox"/>	<input type="checkbox"/>		
GUMIABRONCSOK													
Cayman LS (gyep és út)													
Gyep	<input type="checkbox"/>	<input type="checkbox"/>	<input type="checkbox"/>	<input type="checkbox"/>	<input type="checkbox"/>	<input type="checkbox"/>							
Gyepgumi							<input type="checkbox"/>	<input type="checkbox"/>	<input type="checkbox"/>				
Cayman AT (minden terepre)	<input type="checkbox"/>	<input type="checkbox"/>			<input type="checkbox"/>								
Cayman KT (dudoros)	<input type="checkbox"/>				<input type="checkbox"/>								
Cayman XT (extrém terepre)		<input type="checkbox"/>											
HPAP (nagy teljesítményű általános gumibroncs)						<input type="checkbox"/>	<input type="checkbox"/>	<input type="checkbox"/>					
HPAT (durva bordázat)						<input type="checkbox"/>	<input type="checkbox"/>	<input type="checkbox"/>					
Terra-Hawk AT (minden terepre)										<input type="checkbox"/>		<input type="checkbox"/>	<input type="checkbox"/>
Ancla M-T (extrém terepre)							<input type="checkbox"/>	<input type="checkbox"/>	<input type="checkbox"/>	<input type="checkbox"/>	<input type="checkbox"/>	<input type="checkbox"/>	<input type="checkbox"/>
Maxxis Big Horn 2.0 radiál							<input type="checkbox"/>	<input type="checkbox"/>		<input type="checkbox"/>	<input type="checkbox"/>	<input type="checkbox"/>	<input type="checkbox"/>
Acél 14 keréktárcsa, Maxxis Big Horn gumibroncs										<input type="checkbox"/>	<input type="checkbox"/>	<input type="checkbox"/>	<input type="checkbox"/>
Camso lánctalp gumihevederek										<input type="checkbox"/>	<input type="checkbox"/>	<input type="checkbox"/>	<input type="checkbox"/>
EGYÉB TARTOZÉKOK													
Csőrlő	<input type="checkbox"/>	<input type="checkbox"/>	<input type="checkbox"/>	<input type="checkbox"/>	<input type="checkbox"/>	<input type="checkbox"/>	<input type="checkbox"/>	<input type="checkbox"/>	<input type="checkbox"/>	<input type="checkbox"/>	<input type="checkbox"/>	<input type="checkbox"/>	<input type="checkbox"/>
Tolatásjelző	<input type="checkbox"/>	<input type="checkbox"/>	<input type="checkbox"/>	<input checked="" type="checkbox"/>	<input type="checkbox"/>	<input type="checkbox"/>	<input type="checkbox"/>	<input type="checkbox"/>	<input type="checkbox"/>	<input type="checkbox"/>	<input type="checkbox"/>	<input type="checkbox"/>	<input type="checkbox"/>
Vödörtartó		<input type="checkbox"/>	<input type="checkbox"/>	<input type="checkbox"/>	<input type="checkbox"/>		<input type="checkbox"/>	<input type="checkbox"/>	<input type="checkbox"/>	<input type="checkbox"/>	<input type="checkbox"/>	<input type="checkbox"/>	<input type="checkbox"/>
Nagy teljesítményű generátor készlet (55A)	<input type="checkbox"/>	<input type="checkbox"/>			<input type="checkbox"/>		<input type="checkbox"/>	<input checked="" type="checkbox"/>	<input checked="" type="checkbox"/>	<input checked="" type="checkbox"/>	<input checked="" type="checkbox"/>	<input checked="" type="checkbox"/>	<input checked="" type="checkbox"/>
Kürtkészlet	<input type="checkbox"/>	<input type="checkbox"/>	<input type="checkbox"/>	<input type="checkbox"/>	<input type="checkbox"/>	<input checked="" type="checkbox"/>	<input checked="" type="checkbox"/>	<input checked="" type="checkbox"/>	<input checked="" type="checkbox"/>	<input checked="" type="checkbox"/>	<input checked="" type="checkbox"/>	<input checked="" type="checkbox"/>	<input checked="" type="checkbox"/>
Sebességmérő							<input type="checkbox"/>						
Üléshuzat	<input type="checkbox"/>	<input type="checkbox"/>	<input type="checkbox"/>	<input type="checkbox"/>	<input type="checkbox"/>	<input type="checkbox"/>	<input type="checkbox"/>	<input type="checkbox"/>	<input type="checkbox"/>				

■ Alapfelszereltség

□ Opcionális

* A visszapillantó tükrök standard bukókeret esetén opcionálisok

** A jóváhagyás típusa országonként változhat. Érdeklődjön a helyi márkakereskedőnél.

*** Az XUV590i modell 65A-es generátorral rendelkezik

MŰSZAKI ADATOK



	TS	TX/TX TURF	TE
	T SOROZAT / MUNKASOROZAT		
MOTOR			
Típus	401 cm ³ , 1-hengeres, 4 ütemű benzines	675 cm ³ / 401 cm ³ , 2-hengeres / 1-hengeres, 4 ütemű benzines	48 VDC külső gerjesztésű, elektromos
Teljesítmény kW (LE) fordulat/percen	7,1 (9,7) 3300 fordulat/percen, 98/67/EK	12,5 (16,8) 3200 fordulat/percen / 8 (10,9) 3250 fordulat/percen, 98/67/EK	48 V 8 db Trojan T-145 akkumulátorral
Hűtőrendszer	Légűtéses	Légűtéses	Nincs
Üzemanyagtartály, liter	18,9	18,9	Nincs
SZERVOKORMÁNY	Nincs	Nincs	Nincs
ÖSSZKERÉKHAJTÁS	Nincs	Nincs	Nincs
KERÉKHAJTÁS			
Típus	Fokozatmentes sebességváltó (CVT)	Fokozatmentes sebességváltó (CVT)	Nincs
Haladási sebesség, km/h*	0–32 előre	0–32 előre / 0–25 hátra	0–24 előre
Differenciálzár	Standard, kézi működtetésű	Standard, kézi működtetésű	
Fékek	Nedves tárcsás a sebességváltóban	Hidraulikus összkerék tárcsafék	Kettős, hátsó mechanikus dobfék
Felfüggesztés, első	Független, rugóval egybeépített lengéscsillapító, egy keresztlengőkaros	Független, rugóval egybeépített lengéscsillapító, egy keresztlengőkaros	Független, rugóval egybeépített lengéscsillapító, egy keresztlengőkaros
Felfüggesztés, hátsó	Két nagy flotációjú gumibroncs, kis nyomású gumibroncsok (mrev tengely)	Félig független, spirálrugóval egybeépített lengéscsillapító	Két nagy flotációjú gumibroncs, kis nyomású gumibroncsok (mrev tengely)
Felfüggesztés rugóútja, mm	127 elől	127 elől és 76 hátul	127 elől
MÉRETEK			
Méret (Szé×Ho×Ma), mm	1525×2746×1108	1525×2847×1108 / 1525×2847×1209	1525×2728×1130
Tömeg (folyadékokkal), kg	415	508 / 501	667 akkumulátorokkal
Vontatási kapacitás, kg	408	454	273
Hasznosteher-kapacitás, kg	408	454	409
HASMAGASSÁG	Sebességváltó alatt: 152 Kezelőtér-padló alatt: 250	Sebességváltó alatt: 145 Kezelőtér-padló alatt: 270	Kezelőtér-padló alatt: 185
DELUXE RAKFELÜLET			
Típus / Anyag	1,6 G-s acél	Deluxe: (polipropilén oldalfalak és hátfal; acél padlólemez és rakományrögzítő)	Deluxe: (polipropilén oldalfalak és hátfal; acél padlólemez és rakományrögzítő)
Méret (Ho×Szé×Mél), mm	1003×1245×229	1143×1320×305	1143×1320×305
Térfogat, l	290	460	460
Teherbírás, kg	227	272	227
GUMIABRONCSOK			
Első	22.5×10–8, 4 PR Cayman KT (bütykös) 22.5×10–8, 4 PR Cayman gyepe 22.5×10–8, 4 PR Cayman AT (minden terepre)	22×9.5–10, 4 PR Cayman AT (minden terepre – Csak a TX-hez rendelhető) 22×9.5–10, 4 PR Cayman gyepe 22×9.5–10, 4 PR Cayman XT (extrém terepre – Csak a TX-hez rendelhető)	22×9.5–10, 4 PR Cayman gyepe
Hátsó	25×12–9, 4 PR Cayman KT (bütykös) 25×12–9, 4 PR Cayman gyepe 25×13–9, 4 PR Cayman AT (minden terepre)	24×10.5–10, 4 PR Cayman AT (minden terepre – Csak a TX-hez rendelhető) 24×12–10, 4 PR Cayman gyepe 24×12–10, 4 PR Cayman XT (extrém terepre – Csak a TX-hez rendelhető)	24×12–10, 4 PR Cayman gyepe
Színek	Zöld-sárga	Zöld-sárga	Zöld-sárga
Ülések száma	2	2	2

*A jóváhagyás típusa és a sebesség országonként változhat. Kérjük, érdeklődjön a helyi márkakereskedőnél.



TH 6X4

HPX815E

PROGATOR

MUNKASOROZAT

854 cm³, 3-hengeres, 4 ütemű, dízel854 cm³, 3-hengeres, 4 ütemű, dízel1115 cm³, 3-hengeres, dízel

13,6 (18,5) 3400 fordulat/percen, ECE-R24

13,6 (18,5) 3400 fordulat/percen, ECE-R24

16,5 (22,1) 3200 fordulat/percen

Vízűtés

Vízűtés

Vízűtés

18,9

20,1

30,3

Nincs

Nincs

Igen

Igen

Igen

Van, opció

Fokozatmentes sebességváltó (CVT)

2 fokozatú CVT (fokozatmentes sebességváltás)

5 fokozatú szinkronizált, öt előremeneti és egy hátrameneti fokozattal

0–32 előre

0–40 előre

0–31 előre

Standard, kézi működtetésű

Automata (első) / kényszerzárású, mechanikus, kézi működtetésű (hátsó)

Standard, kézi működtetésű

Nedves tárcsás a sebességváltóban

Első/hátsó hidraulikus tárcsa

Első/hátsó hidraulikus tárcsa

Független, rugóval egybeépített lengéscsillapító, egy keresztlengőkaros

Független, McPherson-rugóstaggal

Dupla laprugók és lengéscsillapítók

Két nagy flotációjú gumiabroncs, kis nyomású gumiabroncsok (merev tengely)

Spirálrugóval egybeépített lengéscsillapító

Dupla laprugók és lengéscsillapítók

127 elöl

131 elöl és 90 hátul

–

1525 × 2754 × 1108

1506 × 2743 × 1867

1586 × 3285 × 1936

630

693

856 (alapgép, vezető nélkül, utas nélkül, kiegészítők nélkül)

726

590

680

726

635

1535 (hasznos-teher-kapacitás összerékhajtás esetén, megerősített felfüggesztéssel)

Sebességváltó alatt: 165
Kezelőtér-padló alatt: 216Sebességváltó alatt: 152
Kezelőtér-padló alatt: 305

Sebességváltó alatt: 168

Deluxe: (polipropilén oldalfalak és hátfal; acél padlólemez és rakományrögzítő)

Acél

Acél

1143 × 1320 × 305

1143 × 1320 × 305

1600 × 1283 × 267

460

320

550

544

454

907

22,5 × 10 – 8, 4 PR Cayman KT (bütykös)
22,5 × 10 – 8, 4 PR Cayman gyep
22,5 × 10 – 8, 4 PR Cayman AT (minden terepre)24 × 9,5 – 10, 4 PR nagy teljesítményű, általános célú (HPAP)
24 × 9,5 – 10, 4 PR nagy teljesítményű, minden terepre (HPAT)
24 × 9,5 – 10, 4 PR gyep23 × 10,50 – 12, 4 PR ipari futófelület
23 × 10,50 – 12, 4 PR sima gumiabroncs25 × 12 – 9, 4 PR Cayman KT (bütykös)
25 × 12 – 9, 4 PR Cayman gyep
25 × 13 – 9, 4 PR Cayman AT (minden terepre)24 × 10,5 – 10, 4 PR nagy teljesítményű általános célú (HPAP)
24 × 12 – 10, 4 PR nagy teljesítményű, minden terepre (HPAT)
24 × 12 – 10, 4 PR gyep26 × 12,00 – 12, 4 PR MultiTrac C/S
26 × 14,00 – 12, 4 PR MultiTrac C/S
26 × 14,00 – 12, 4 PR sima gumiabroncs
26 × 14,00 – 12, 4 PR golfpálya gumiabroncs

Zöld-sárga

Zöld-sárga

Zöld-sárga

2

2

2



	XUV560E	XUV590M	XUV590M S4
	XUV SOROZAT / CROSSOVER SOROZAT		
MOTOR			
Típus	570 cm ³ , négyütemű gázmotor, dinamikus feltöltésű, karburátoros	586 cm ³ , négyütemű gázmotor, elektronikus üzemanyag-befecskendezés (EFI)	586 cm ³ , négyütemű gázmotor, elektronikus üzemanyag-befecskendezés (EFI)
Teljesítmény kW (LE) fordulat/percen	12,1 (16) 3600 fordulat/percen, 97/68/EK	23,9 (32) 5600 fordulat/percen, 97/68/EK	23,9 (32) 5600 fordulat/percen, 97/68/EK
Hűtőrendszer	Légűtés	Vízűtés	Vízűtés
Üzemanyagtartály, liter	18,5	28	28
SZERVOKORMÁNY	Nincs	Alapkivitel	Alapkivitel
ÖSSZKERÉKHAJTÁS	Igen	Igen	Igen
KERÉKHAJTÁS			
Típus	2 fokozatú CVT (fokozatmentes sebességváltó) kuplungházzal	2 fokozatú CVT (fokozatmentes sebességváltó) kuplungházzal	2 fokozatú CVT (fokozatmentes sebességváltó) kuplungházzal
Haladási sebesség, km/h*	0 – 45 előre	0 – 60 előre	0 – 60 előre
Differenciálzár	Részlegesen önzáró (első) / kényszerzárású, mechanikus, kézi működtetésű (hátsó)	Részlegesen önzáró (első) / kényszerzárású, mechanikus, kézi működtetésű (hátsó)	Részlegesen önzáró (első) / kényszerzárású, mechanikus, kézi működtetésű (hátsó)
Fékek	Első/hátsó hidraulikus tárcsa két dugattyús féknyereggel és rozsdamentes acél forgórészsel	Első/hátsó hidraulikus tárcsa két dugattyús féknyereggel és rozsdamentes acél forgórészsel	Első/hátsó hidraulikus tárcsa két dugattyús féknyereggel és rozsdamentes acél forgórészsel
Felfüggesztés, első	Független; kettős keresztlengőkaros, állítható spirálrugóval egybeépített lengéscsillapítóval	Független; kettős keresztlengőkaros, állítható spirálrugóval egybeépített lengéscsillapítóval	Független; kettős keresztlengőkaros, állítható spirálrugóval egybeépített lengéscsillapítóval
Felfüggesztés, hátsó	Független; alsó H-lengőkar és felső összetartás-állító rúd állítható spirálrugóval egybeépített lengéscsillapítóval	Független; alsó H-lengőkar és felső összetartás-állító rúd állítható spirálrugóval egybeépített lengéscsillapítóval	Független; alsó H-lengőkar és felső összetartás-állító rúd állítható spirálrugóval egybeépített lengéscsillapítóval
Felfüggesztés rugóútja, mm	203 elöl és 203 hátul	203 elöl és 203 hátul	203 elöl és 203 hátul
MÉRETEK			
Méret (Szé x Ho x Ma), mm	1435 × 2921 × 1867	1435 × 2921 × 1867	1435 × 3658 × 1880
Tömeg (folyadékokkal), kg	576	644	746
Vontási kapacitás, kg	499	499	499
Hasznosteher-kapacitás, kg	363	363	544
HASMAGASSÁG	Sebességváltó alatt: 267 Kezelőtér-padló alatt: 267	Sebességváltó alatt: 267 Kezelőtér-padló alatt: 267	Sebességváltó alatt: 236 Kezelőtér-padló alatt: 236
DELUXE RAKFELÜLET			
Típus / Anyag	Nagy sűrűségű polietilén kopolimer kompozit	Nagy sűrűségű polietilén kopolimer kompozit	Nagy sűrűségű polietilén kopolimer kompozit
Méret (Ho × Szé × Mé), mm	820 × 1209 × 297	820 × 1209 × 297	820 × 1209 × 297
Térfogat, l	250	250	250 (lehajtható raktéri tartóval akár 370)
Teherbírás, kg	181	181	181
GUMIABRONCSOK			
Első	25 × 8 – 12 Ancla MT 26 × 8 – 14 Maxxis Big Horn 2.0, radiál 25 × 8 – 12 Terrahawk AT (minden terepre)	25 × 8 – 12 Ancla MT 26 × 8 – 14 Maxxis Big Horn 2.0, radiál 25 × 8 – 12 Terrahawk AT (minden terepre)	25 × 8 – 12 Ancla MT 26 × 8 – 14 Maxxis Big Horn 2.0, radiál 25 × 8 – 12 Terrahawk AT (minden terepre)
Hátsó	25 × 10 – 12 Ancla MT 26 × 10 – 14 Maxxis Big Horn 2.0, radiál 25 × 10 – 12 Terrahawk AT (minden terepre)	25 × 10 – 12 Ancla MT 26 × 10 – 14 Maxxis Big Horn 2.0, radiál 25 × 10 – 12 Terrahawk AT (minden terepre)	25 × 10 – 12 Ancla MT 26 × 10 – 14 Maxxis Big Horn 2.0, radiál 25 × 10 – 12 Terrahawk AT (minden terepre)
Színek	Zöld-sárga	Zöld-sárga	Zöld-sárga
Ülések száma	2	2	4

*A jóváhagyás típusa és a sebesség országoként változhat. Kérjük, érdeklődjön a helyi márkakereskedőnél.



XUV855M

XUV855M S4

XUV835M

XUV865M

854 cm³, 3 hengeres, dízel854 cm³, 3 hengeres, dízel812 cm³, négyütemű gázmotor,
elektronikus üzemanyag-
befecskendezéses (EFI)854 cm³, négyütemű dízel16,1 (21,9) 3400 fordulat/percen,
ECE-R2416,1 (21,9) 3400 fordulat/percen,
ECE-R2440,3* (54*) 6000 fordulat/percen,
J134922,9 (17,0) 3400 fordulat/percen,
ECE-R24

Vízűtés

Vízűtés

Vízűtés

Vízűtés

27,6

27,6

42,4

42,4

Alapkivitel

Alapkivitel

Alapkivitel

Alapkivitel

Igen

Igen

Igen

Igen

2 fokozatú CVT (fokozatmentes
sebességváltó) kuplungházzal és
motorfékkel2 fokozatú CVT (fokozatmentes
sebességváltó) kuplungházzal és
motorfékkel2 fokozatú CVT (fokozatmentes
sebességváltó) kuplungházzal, olajfürdő2 fokozatú CVT (fokozatmentes
sebességváltó) kuplungházzal, olajfürdő

0 – 51* előre

0 – 51* előre

0 – 60 előre

0 – 50 előre

Automata (első) / kényszerzárású,
mechanikus , kézi működtetésű (hátsó)Automata (első) / kényszerzárású,
mechanikus , kézi működtetésű (hátsó)Kényszerzárású, mechanikus (kézi
működtetésű)Kényszerzárású, mechanikus (kézi
működtetésű)

Első / hátsó hidraulikus tárcsa

Első / hátsó hidraulikus tárcsa

Első/hátsó hidraulikus tárcsa
kétugattyús első féknyereggelElső/hátsó hidraulikus tárcsa
kétugattyús első féknyereggelTeljesen független kettős
keresztlengőkaros, állítható
spirálrugókkalTeljesen független kettős
keresztlengőkaros, állítható
spirálrugókkalTeljesen független kettős
keresztlengőkaros, állítható
spirálrugókkalTeljesen független kettős
keresztlengőkaros, állítható
spirálrugókkalTeljesen független kettős
keresztlengőkaros, állítható
spirálrugókkal és keresztstabilizátorralTeljesen független kettős
keresztlengőkaros, állítható
spirálrugókkal és keresztstabilizátorralTeljesen független kettős
keresztlengőkaros, állítható
spirálrugókkal és keresztstabilizátorralTeljesen független kettős
keresztlengőkaros, állítható
spirálrugókkal és keresztstabilizátorral

203 elöl és 229 hátul

203 elöl és 229 hátul

200,7 elöl és 231,14 hátul

200,7 elöl és 231,14 hátul

1571 × 3021 × 1903

1571 × 3911 × 1903

1618 × 3228 × 1981

1618 × 3228 × 1981

788

946

942 (nyitott kezelőtér)
1 003 (fülke)949 (nyitott kezelőtér)
1 011 (fülke)

680

680

907

907

635

635

680

680

Sebességváltó alatt: 267
Kezelőtér-padló alatt: 311Sebességváltó alatt: 267
Kezelőtér-padló alatt: 311

284

284

Deluxe (polipropilén oldalfalak és hátfal;
acél padló ill. rakományrögzítő)Deluxe (polipropilén oldalfalak és hátfal;
acél padló ill. rakományrögzítő)Deluxe: (polipropilén oldalfalak és
hátfal; acél padló és rakományrögzítő)Deluxe (polipropilén oldalfalak és hátfal;
acél padló ill. rakományrögzítő)

1143 × 1320 × 305

1143 × 1320 × 305

1143 × 1320 × 304,8

1143 × 1320 × 304,8

460

460

460

460

454

454

454

454

26 × 9.00 – 12, 4 PR Ancla XT
25 × 9.00 – 12, 4 PR Terrahawk AT
27 × 9.00 – 14, 6 PR Big Horn Maxxis XT

27 × 9.00 – 14, 6 PR Big Horn Maxxis XT

26 × 9 – 12 Ancla M-T (agresszív terepre)
25 × 9 – 12 Terrahawk AT (minden
terepre)
27 × 9 – R14 Maxxis Big Horn radiál
(extrém terepre)26 × 9 – 12 Ancla M-T
(agresszív terepre)
25 × 9 – 12 Terrahawk AT
(minden terepre)
27 × 9 – R14 Maxxis Big Horn radiál
(extrém terepre)26 × 11.00 – 12, 4 PR Ancla XT
25 × 11.00 – 12, 4 PR Terrahawk AT
27 × 11.00 – 14, 6 PR Big Horn Maxxis XT

27 × 11.00 – 14, 6PR Big Horn Maxxis XT

26 × 11 – 12 Ancla M-T (agresszív terepre)
25 × 11 – 12 Terrahawk AT
(minden terepre)
27 × 11 – R14 Maxxis Big Horn Radials
(extrém terepre)26 × 11 – 12 Ancla M-T (agresszív terepre)
25 × 11 – 12 Terrahawk AT
(minden terepre)
27 × 11 – R14 Maxxis Big Horn Radials
(extrém terepre)

Zöld-sárga, olajzöld-fekete

Olajzöld-fekete

Zöld-sárga, kamuflázs,
olajzöld-fekete

Zöld-sárga, olajzöld-fekete

2

4

3 (kizárólag terepen, 2 ülés közúton)

3 (kizárólag terepen, 2 ülés közúton)

VEZESSE ELEGÁNSAN A JOHN DEERE JÁRMŰVÉT

AZ ELEGÁNS VÉDŐRUHÁZATTÓL A PRAKTIKUS TARTOZÉKOKON ÁT AZ AJÁNDÉKOKIG ÉS A JÁTÉKOKIG AZ ÖN MÁRKAKERESKEDŐJE ÜZLETÉBEN A JOHN DEERE TERMÉKEK SZÉLES VÁLASZTÉKA VÁRJA ÖNT. NÉZZEN BE HOZZÁNK MIELŐBB!



48 • 28300

KITE
zrt.

**Mezőgazdasági Szolgáltató és
Kereskedelmi Zártkörűen
Működő Részvénytársaság**
Tel: +36 54 480-401

Ennek a prospektusnak az anyaga világszerte hasonló tartalommal kerül terjesztésre. A képek, leírások, tartalmazhatnak olyan felszereltségre, finanszírozásra, biztosításra utaló információkat, mely nem mindenütt elérhető. A pontos adatokért keresse a Kite Zrt-t. A John Deere fenntartja a jogot a prospektusban ismertetett műszaki kivitel és tartalom előzetes figyelmeztetés nélküli megváltoztatására. A zöld-sárga szín, az szökkenő szarvast ábrázoló logó és a John Deere elnevezés a Deere & Company vállalat védjegyei.